

Hacı Əli Sobulu

MƏNİM AİLƏM

Bakı - 2022

Məndən böyüklər ata-anam, həmyaşıdlarım qardaşım-bacım,
məndən kiçiklər isə oğlum və qızım yerindədir.

Hacı Əli Sobulu

Ədalətli atanın ədalətli övladı və ədalətli övladın da atası
olmaq ən böyük xoşbəxtlikdi.

Hacı Əli Sobulu

Tərtibçi: **Hacı Əli Sobulu**

Redaktor: **Asif Bağirov**

Hacı Əli Sobulu

MƏNİM AİLƏM

Bakı, «Zərdabi Nəşr» MMC, 2022, 96 səh.

Kitab Bədirxanlılardan olan Seyfulla Cümü
oğlu ilə Şüşə Kamal qızının ailəsindən, həyat və
fəaliyyətindən bəhs edir.

Redaktordan

Maraqlı və oxunaqlı kitabları ilə atrıq geniş oxucu kütləsini ətrafında toplaya bilmiş Hacı Əli Sobulu yaradıcılığa 1997-ci ildə ilk kitabı «Zəngilan əlilləri» ilə başlamışdır. İxtisasca tarixçi olan Əli Seyfulla oğlu Cümşüdlü sonrakı illərdə daha məhsuldar işləmiş, ona yaxın sanballı əsərlərə (kitablara) müəlliflik etmişdir. Ağrılı-acılı, maddi və mənəvi çətinliklər burulğanında çabalayarkən Əli Sobulunun qələmə aldığı mövzular onun böyük və vətənpərvər, el-oba, torpaq təəssübü çəkən bir şəxsiyyət olduğunu sübut edir. Məcburi koçkünlyün ilk illərində onun yazdığı «Zəngilan əlilləri» Akif Kərimlinin Zəngilan şəhidlərinə aid plakat və kitabından sonra əlil və şəhidlərimizə ən böyük ehtiram və hörmət idi. 2001-ci ildə onun nəşr etdirdiyi «Zəngəzurun Zəngilanlı ziyalıları» kitabı isə cəsarətlə deyərdim ki, rayonumuzun ilk kiçik ensiklopediyası idi. Səhv etmirəmsə bu mövzulara o vaxta qədər müracət edənlər olmayıb. Əli Sobulunun «Rusiya işğalları və Zəngilan» adlı iri həcmli kitabı isə tarixi mövzuda yazılmış, materialların çoxu arxivlərdəki dəqiq faktlara əsaslanan çoxlarımıza məlum olmayan həm maraqlı, bəzən də təəccüb doğuran hadisələrlə zəngindir. Bu kitab Rusiyanın fitnəkarlığını Azərbaycanın və onun tərkib hissəsi Zəngilanın tarixini öyrənmək istəyənlər üçün bir dərslikdir.

Əgər məndən soruşsalar ki, Hacı Əli Sobulu yaradıcılığında hansı mövzulara toxunmayıb? Tərəddüd etmədən dərhal cavab verərəm, onun bütün sahələrə aid həm mükəmməl məlumatı, həm də oxunaqlı yazıları var. Hacı Əlini keçən əsrin 70-ci illərinin əvvəllərindən tanıyıram. O zaman mən Zəngilan rayon Pioner və məktəblilər Evinin direktoru işləyirdim. O, qarmon dərnəyinin üzvü idi. Bir gün onun anası mənim iş otağıma gəldi və Əlinin bu sahədəki qabiliyyəti ilə maraqlanırdı, üstəgəl koftasının cibindən iki ədəd «qırmızı onluq» çıxarıb mənə tərəf uzatdı, pulu götürmədim, zarafatla oğlunun qabiliyyətini bəyəndiyimi bildirdim.

Sonralar Əli orta məktəbdəki dərslərinə daha çox fikir verdiyindən qarmon dərnəyinə gələ bilmədi. Şüşə xala barədə ətraflı məlumatım yox idi. Sonralar öyrəndim ki, bu fədakar qadın Zəngilan şəhərində 1 saylı orta məktəbdə təhsil alan övladlarının dərslərinə həmişə fikir verib, hər biri üçün dəfələrlə onların dərslərində oturub, müəllimlərlə sıx əlaqə yaradıb. Fikirləşirdim ki, bu savadsız qadının dilli-dilavər olmağı haradan qaynaqlanır. «**Mənim ailəm**» kitabını oxuyandan sonra ciddi səhv etdiyimi anladım. Şüşə xala Sobu kənd VII illik məktəbini fərqlənmə ilə qurtarıb. 1941-1945-ci illər müharibəsinin gedişi zamanı Qaryagin (indiki Füzuli rayonu) müəllimlər kursuna göndərilənlər arasında onun da adı olub. Anası Hürüxan xanım onun getməsinə razılıq verməyib.

Şüşə xala arxa cəbhədəki fədakar işinə görə Stalin medalı alıb. Şüşə xalanın gözəl əl qabiliyyəti olub. Onun ağ parça üzərindəki tikmələri təcrübəli rəssamların işinə bənzəyir. Sefi kişi də bənnə, suvaqçı, dəmirçi, rəngsaz, dülgər peşələrini mənimsəyib. Yeri gəlmişkən Hacı Əli Sobulu da bu peşələri daha mükəmməl öyrənib, məcburi köçkünlüyün ilk illərində ailə və uşaqlarını saxlamaq üçün həm fəhlə, həm də divar ustası-bənnə kimi işləyib. İşğal ərəfəsində onun evində xeyli sayda (qapı və pəncərə düzəltmək) tikinti işlərində istifadə üçün, müasir dəzgahlar, elektrik drelı, elektrik mişarı, 200-ə yaxın müxtəlif ölçülü sverlolər, açarlar və s. olub. Onlardan rayonda ev işlərində istifadə edib. Əli Sobulu sanki əvvəlcədən qarşıdan gələcək məşəqqətli günləri görür və buna hazırlaşmış.

Çətin günlərdə bu sənəti bilmək və işlətmək onun dolanışığına xeyli kömək edib.

Hacı Əli Sobulu ilə mənim isti münasibətlərim 2017-ci ildən yaranıb. Bu isti münasibətlər əvvəlcə dostluğa, sonra isə qardaşlığa çevrilib. O, çox adama məlum olmayan bir dəryadır. Dün-yəvi və dini elmlərə yaxşı bələddir. İslam dininin şərtlərinə əməl etməklə həmişə Böyük Allahın adını uca tutur. Demək olar ki, Hacı Əli Sobulunun bütün yaradıcılığına az-çox bələdəm. Onun

hələ çap edilməmiş ona yaxın kitabı var. Müəllifin hansı əsərini oxusan orada Vətənə, torpağa, xalqımıza böyük ehtiram və istək görürsən. Biz, rayonumuzun işğal altında olduğu illərdə anım günlərində haldan-hala düşürdük. Xüsusilə, televiziya da doğma Zəngilanı görəndə daha da kövrəlirdik. Şəhərin girəcəyində, Oxçuçaya yaxın bir yamacın üzərində bərkidilmiş «ZƏNGİLAN» lövhəsi sanki, dil açıb deyirdi: -Məni niyə tərk etdiniz?

Həmin lövhə bizə Zəngilanın özü qədər əziz və doğma gəlirdi. Tofiq Mehtiyev I katib işləyərkən onun tapşırığı ilə quraşdırılan bu lövhənin müəllifi kimdi? Bunu heç birimiz bilmirdik. Oxuculara bildirmək istəyirəm ki, lövhənin müəllifi də, 1 metr 85 sm hündürlükdə olan hərfləri dəmirdən kəsdirib düzəltdirən də Hacı Əli Sobuludur (*vəsait xaric*). Uzun müddət Zəngilan rayonunun baş memarı işləmiş Dilşad Həsənovanın jurnalist Şöhrət Səlimbəyli ilə müsahibəsində bu barədə ətraflı məlumat verilib. Burasını vurğulamaq istəyirəm ki, bu işi Əli Cümşüdlü, (*soyadı belədir*) təmənnəsiz edib, buna görə ona heç sağ ol, deyənlər də olmayıb.

Müəllifin xeyirxah və təmənnəsiz olduğuna aid bir misal. Bu ilin avqust ayında çapdan çıxmış «Əbədiyaşar Mürsəl Qocayev» və «Zəngilan səhiyyəsinin sultanı» kitablarını yazdığı ondan heç kim xahiş etməmişdir. Mürsəl müəllimin və Sultan həkimin Zəngilandakı xidmətləri hamımıza yaxşı məlumdur. Belə sağlam əqidəli, həm də yüksək vəzifə sahibləri olan insanlar məhdud həddədir.

Hər iki şəxs haqqında kitab yazmaq arzusunda olduğunu mənə bildirən müəllif onlar barədə azca bildiklərimin xatirə şəklində yazıb ona çatdırmağı xahiş etmişdi. Mən uzun müddət həm Sultan həkim, həm də Mürsəl müəllim haqqında eşitdiklərimi, gördüklərimi, birgə təmasda olduqlarımı yaddaşımda təzələyərək Hacı Əli Sobuluya təqdim etdim. Bundan sonra o, iş başladı və az müddətdə hər iki kitabı çap etdirdi. Bununla da o, bir sıra istedadlı qələm sahiblərinin görmədiyi və ya görmək istəmədiyi işi yerinə yetirdi. Həm Sultan həkimin, həm də Mürsəl müəllimin qohumları bilirlər ki, Hacı Əli Sobulu bu işi öz vəsaiti hesabına

gördü. Müəllifin ən gözəl xüsusiyyətlərindən biri də ərsəyə gətirdiyi kitabları təmənnəsiz paylaşmasıdır. Bu işi həyata keçirtmək üçün o, zəngilanlıların ən çox toplaşdığı Bakı şəhərindəki «Dostluq» kino teatrının arxasındakı «Ramazanın kababxanası» ndan «ofis» kimi istifadə edir. Xeyirxah bir insan olan Ramazan da təmənnəsiz, umacaqsız kitabları istəyənlərə paylayır.

Hacı Əlinin çapa hazır olan kitablarından biri də «**Mənim ailəm**»dir. Müəllifin bu kitabı bir növ öz şəcərəsini əsasən atası Seyfullaya, həm də onun əmisi qızı və ömür yoldaşı Şüşə xalaya həsr etmişdir.

Müəllif yazır: -Allah valideynlərimizə dərin hörmətlə yanaşmaq, onların əziyyətini unutmamaq, hər zaman xatırlamağımızı bildirmişdir. Mən də istədim ki, Allah Təalanın istəyi və yardımını sayəsində mənə həyat verən o, iki müqəddəs insanı yad edim. Mənim ata-anam ağır işlərdə çalışmaq bizə çörək veriblər. Vəzifəlilər çörəyi qələmlə, mənim ata-anam isə ağır işləri görməklə qazanıb bizi böyüdüblər. Bunu danmaq nankorluq olar. Az da olsa onların elədiklərinin əvəzini zərrə qədər verə bilsəm özümü rahat hiss edərdim.

Həşiyə: *«Müəllifə bələd olduğum üçün bilirəm ki, valideynlərinin keçdiyi çox çətin və məşəqqətli günləri qələmə alarkən dəfələrlə qəhərlənib, bəlkə də ağlayıb, onların çəkdiyi ağrı-acını öz üzərində hiss edib. O, hadisələri elə təsvir edir ki, sanki onu oxumur, görürsən.*

Mən Seyfulla kişini keçən əsrin 50-ci illərinin əvvəllərində görmüşdüm. O, Pırçıvan kəndini işıqlandıran GES-də (Su Elektrik Stansiyası, ona xalq arasında gers deyərtilər) yaxın qonşumuz və qohumumuz Gülüş dayının yanında işləyirdi. Yoldaşı Şüşə xalanı da orada görmüşdüm. Həmişə su gələn kanalın lildən təmizlənməsində ərinə kömək edirdi. Bizdən yaşca böyüklər Gülüş dayı orada olmayanda gersdə çimməyə gedərtilər. Biz isə həm onlara, həm də aşağı hissədə qaynaşan saysız-hesabsız balıqlara tamaşa edərdik. Onlar bəzən 1 metr, 1 metrdən də artıq hündür-

lüyə tullanardılar. Bizə qəribə gəlirdi ki, balıqlar çay aşağı yox, çay yuxarı üzmək istəyirdilər»

Biz Pirçivan kənd orta məktəbində 2 sinifdə oxuyanda Seyfulla kişi ailəsi ilə özünün tikdiyi dolma divar evdə yaşayırdı. Heç kimin həyəti örtülü (çəpərli) olmadığından hamının evi açıq-aydın görünürdü. Onların evinin önündə böyük bir stadion var idi. Belə bir stadion ətraf rayonlarda yox idi. Pirçivan kənd orta məktəbinin idman dərsləri ilə yanaşı, rayonun bütün idman tədbirləri də orada keçirilirdi. Futbolla yanaşı, voleybol, qaçış, uzununa və hündürlüyə tullanma, yadro, qumbara atma və s. Yarışlara xeyli tamaşaçı yığışardı. Burada keçirilən Zəngilan-Cəbrayıl, Zəngilan-Qubadlı, Zəngilan-İmişli, Zəngilan-Füzuli, Zəngilan-Mirbəşir, Zəngilan-Qafan*, Zəngilan-Mincivan arasında futbol yarışlarına çox sayda tamaşaçı yığışardı. İsti vaxtlarda keçirilən yarışlara Sefi kişinin qapısı su içmək istəyən futbolçular üçün həmişə açıq idi. Məsələn burasındadır ki, onların qapısında su krantı yox idi. Şüşə xala suyu xeyli aralıdan, məktəbin yuxarı tərəfindən gətirərdi. Ətrafda yeni tikilmiş evlər olsa da heç kəs onlardan su istəməzdi.

Mən Sefi kişini tanıyandan, ömrünün axırınadək üç müəssisədə fəhləlik edən görmüşəm. Gersdə, Su idarəsində və İstehlak Cəmiyyətində. Sefi kişini və həyat yoldaşı Şüşə xalanın öz sakitlikləri, başını aşağı salıb ən çətin fiziki cəhətdən ağır olan tapşırıqları yerinə yetirən adamlar kimi görmüşəm. Onlar mənim yaddaşıma əbədi olaraq belə yazılıb.

Bədirxanlılar kimdir? Bu suala cavab tapmaq məqsədi ilə Hacı Əli Sobulunun bu kitabın bir neçə dəfə vərəqləməli oldum.

... Sobuda deyərdim ki, hamı bir-biri ilə qohumdu. Ən böyük nəsilərdən bir də Bədirxanlılardı. Bədirxan mənim atam Seyfullanın babasıdı, Bədirxanın atası isə Hətəmxandı. Sovet hökuməti gələndə Bədirxanı elədilər Bədir. Atamın ilk sənədlərində Bədirxanov yazılıb. (müharibə sənədlərində və Hərbi билетində Bədirxanov yazılıb. Məlumat üçün bax səh. 41) Atamın atasının adı Cümü olub. Cümü də olub Cümşüd. Biz olmuşuq Cümşüdoğ.

Ata babam Cümü kəndin naxırın otarardı. Ana babam Kamal bu qardaşların (onlar 6 qardaş, üç bacı olublar) ən böyüyü idi..... Kamalın Məmiş adlı bir oğlu olub ki, o da müharibədən (1941-1945-ci illər) qayıtmayıb. Cümü babamın üç oğlunun (Salman, Sayıl və Seyfulla) hər üçü müharibə iştirakçısı olub, yaralanıb və salamat qayıdıblar. Atam doğulanda anası rəhmətə gedib. Anam da ailənin tək övladı qalıb. Onun ata bir bir bacısı olub. Atam 4 il müharibə qalıb. Onun təvəllüdü 1923-cü ildi. Atam deyirdi ki, biz Berlinə yaxınlaşanda mən yaralandım, gözümlü hospitalda açdım.

Onun qolunu kəsmək istəyirdilər, göydə Allahın, yerdə də həkimlərin səyi nəticəsində kəsməyib, tikib, sağaldıblar.

Müəllif yazır ki, düz 70 il sonra 2015- ci ilin mayında atamın yaralandığı yeri ziyarət etdim.

Hacı Əli Sobulu həmin ziyarət zamanı Berlində Brandenburg qapıları yanında şəkil də çəkdirib.

Bir məqamıda oxucuların nəzərinə çatdırmaq istəyirəm. Doğrudur bu barədə müəllif özü də yazıb. Sefi kişi heç vaxt müharibədən danışmırdı. 9 may Qələbə günü münasibəti ilə keçirilən bayram tədbirlərində də nadir hallarda iştirak edərdi. O, təltif olunduğu I dərəcəli Vətən Müharibəsi Ordenini, 7 ədəd medalı da sinəsinə vurmağı bir o qədər də xoşlamazdı. Maraqlıdır ki, Sefi kişinin həyat yoldaşı Şüşə xala da aldığı 5 ədəd medalı sinəsində gəzdirməzdi.

Bir fakta da aydınlıq gətirmək istəyirəm. Ailənin böyük oğlu atasına və anasına öz adları ilə müraciət edir. Doğrusu mən bunu xoşlamasam da onun üzünə vurmazdım. «Mənim ailəm»i oxuyanda bunun səbəbi mənə aydın oldu. Səhv düşündüyümü anladım. Kitabdan sətirlər.

-Biz ailədə hamımız atamız və anamıza öz adı ilə müraciət edərdik. İlk baxışda bu yaxşı təsir bağışlamır. İnsan da ata anasına öz yaşadı kimi, adı ilə müraciət edərmidi? Amma.....

Biz Sobuda yaşayırdıq. Atam evlənəndə nə atası sağ idi, nə də ki, anası. Anamın da tək anası qalırdı. Onlar bir yerdə qalırdılar, yəni Hürüxan nənəm də atam və anamla birgə yaşayırdı. O, atama

Sefi, anama isə Şüşə-deyə müraciət edərdi. Uşaqlar da dünyaya gələndə atanı Sefi, ananı da Şüşə bildi və onlar da belə dedilər. Beləliklə biz uşaqlar da onları öz adları ilə çağırışıq.

Təkcə kiçik bacım Yaqut atama baba, anama isə mama deyərdi. Bacım Mənsimənin qızları bizə tez-tez gələrdi. Onlar Yaqutdan biri 7, digəri isə 5 yaş böyük idilər. Hər ikisi Sefiyə baba deyirdilər. Yaqut da onlara baxıb baba deyirdi. Piçivanda uşaqlar atalarına dədə, analarına isə nənə deyirdilər. Bütün kəndlərdə, Mincivan istisna olmaqla müraciət forması belə idi. Ata və ananın valideynlərini baba və qoca adlandırırdılar.

Bəzi ailələrdə isə atanı əmi deyə çağırırdılar. Düzünü deyim ki, belə müraciətlər hamının xoşuna gəlirdi, o cümlədən mənim də.

Burada yadıma qonşularımız Allahverdi Namazov və Abbas Hüseynov düşdü. (adlarını çəkdiyim hazırda haqq dünyasına qovuşmuş bütün insanlara Allahdan rəhmət diləyirəm-A.Bağırov) Allahverdi Namazova uşaq da, böyük də dayı deyirdi. Onun bacısı Cahan xanımın yoldaşı Hacıbaba xeyli müddət həbsdə olduğundan onların Tərhan adlı qızı və Ağabala adlı oğlu dayılarının himayəsində qaldıqlarından Allahverdi Namazovun uşaqları olanda onu ata yox, dayı deyə çağırırdılar. Yaxud Abbas müəllimin Şövkət adlı bacısı ömrünün axır vaxtlarını (xəstəliklə əlaqədar) atasıgildə yaşayırdı. Yataq xəstəsi olduğundan ona lazımı qulluq edilməsi üçün bu yol seçilmişdi. Onun azyaşlı oğlanları Tariyel və İntiqam da nənəsi Nisə xalanın himayəsində idi. Abbas müəllimin də uşaqları dünyaya gəlib dil açanda onun dayı anlandırırdılar.

Müəllif yazır:

-Atam həmişə bizə deyərdi. Sizi milisə (milis idarəsinə) apar-salar mən sizin dalınızca gəlməyəcəyəm. Bilmirəm nədənsə milisdən qorxurdumu, ya səbəbi nə idisə o idarənin adı çəkiləndə kişinin kefi qaçardı. Bu gün Allahıma şükür edirəm ki, bizim üzümüzdən atamı milis idarəsinə çağırmadılar.

Sefi kişi çox sadə formada, əvvəldən uşaqlarına (bu sözlər Əliyə və Davuda, yəni ailənin oğlanlarına aiddir) xəbərdarlıq edib, pis əməllərdən, oğurluqdan, davaxarlıqdan, yalançılıqdan

onları çəkəndirməyə nail olub. Şüşə xala ilə birlikdə onların düzgün tərbiyəsi ilə hər birinin müəyyən ixtisas və peşə sahibi olmalarına böyük köməklik göstərmişlər.

Müəllifin qardaş və bacıları barədəki məlumatlarını ixtisarla oxuculara təqdim edirəm.

Bacım Cümşüdova Mənsimə Seyfulla qızı (1947-1992) VII illik təhsilini Pirçivan kənd orta məktəbində alıb. Erkən ailə həyatı quraraq Şamlı kəndində yaşayıb. Mənsimə 5 uşaq doğub tərbiyə etdiyinə görə II dərəcəli «Analıq Medalı» ilə təltif olunub.

Qızı Zərnigar Azərbaycan Dövlət Universitetinin Coğrafiya fakültəsini bitirmişdir. Bir müddət Gilətağ kənd XDS İK-nin sədri işləyib. Sonralar müəllimlik etmişdir.

Digər qızları Filyar Azərbaycan Dövlət Pedaqoji İnstitutunun psixologiya fakültəsini bitirib. Bakı şəhərindəki Zəngilan məktəbində işləyir.

Oğlanlarından Əsəd sürücülük kursunu bitirib. Bakı şəhərində sürücü işləyirdi. 2012-ci ilin mayında avtomobil qəzası zamanı faciəli surətdə həlak olub, Fərrux Azərbaycan Dövlət Bədən Tərbiyəsi İnstitutunu bitirib. Digər oğlu Behbud 1992-ci ilin 07 fevralında faciəli surətdə həlak olmuşdur..

Hacı Əli Sobulunun Filyar adlı bacısı 1950-ci ildə anadan olub. II sinifdə oxuyanda xəstələnib, 1959-cu ildə dünyasını dəyişib.

Sefi kişinin 4-cü övladı Mənsurə ADU-nu bitirən ilk Sobulu qadındır. Oğlanları Ruslan Bakı Bədən tərbiyəsi texnikomunu, Azər isə orta ixtisas musiqi məktəbini bitirib. Mənsurə xanım həm də Məşhəd şəhərini ziyarət edib.

«Mənim ailəm»in digər nümayəndəsi, Sefi kişinin ikinci oğlu Davud ixtisasca sürücüdür. O həm Məşədi, həm də Kəlbalayidir İki oğlu var.

Sefi kişinin ailəsinin sonbeşiyi Yaqut xanım orta təhsilini Zəngilan şəhər 1 saylı orta məktəbdə almışdır. S.Hacıbəyov adına Sumqayıt şəhər orta ixtisas musiqi məktəbini fərqlənmə ilə bitirdiyindən müəllimlərinin təşəbbüsü ilə Azərbaycan Dövlət musiqi

akademiyasına imtahansız qəbul olunub. Oranı bitirdikdən sonra əvvəl Zəngilan rayon musiqi məktəbində işləyib. Hazırda Bakı şəhərindəki musiqi məktəblərindən birində çalışır. O da imam Rza ziyarətgahın ziyarət etmişdir. Həyat yoldaşı əslən Quba rayonundan olan ixtisasca ali təhsilli mühəndis Balaqadaşov Telman Malik oğlu 2016-cı ildə dünyasını dəyişib. Onların Zaur və Ziya adlı iki oğlanları var. Zaur bu il Seçənev adına Moskva Tibb İnstitutunun Bakı filialın bitirib. Ziya isə orta məktəbin son sinfində oxuyur, azərbaycan, rus və ingilis dillərində sərbəst danışır.

Mən məqsədli olaraq Seyfulla kişinin və Şüşə xalanın övladlarının və nəvələrinin hər biri barədə müəllifin məlumatlarını azacıq ixtisarla oxuculara çatdırdım. Ailənin bir neçə üzvünün müxtəlif vaxtlarda faciəli surətdə həlak olması bizi kədərləndirsə də, digər övlad və nəvələrinin tərbiyəsi, elm və təhsil sahəsində uğurları bizə həm təsəlli, həm də sevinc gətirir.

İnsanların ömür payı, talehi, qisməti Allah tərəfindən verilir. Ömürə yazılan kədərli və fərəhli günləri necə qarşılamağı, yola salmağı isə onun aldığı tərbiyədən, dünyagörüşündən xeyli asılıdır.

Bədirxanlıların nümayəndələrindən biri olan Sefi kişinin keçmişinə diqqətlə nəzər salsaq onun ailəsinin və özünün əzab-əziyyətlərinin, xoş günlərindən bir neçə dəfə çox olduğunu görürük. Xüsusilə, onların öz doğma kəndləri Sobuda qarşılıdıqları xoşagəlməz hadisələr və bunun nəticəsində oranı tərk etmələri harada məskunlaşacaqlarını bir müddət təyin edə bilməmələri, ağır günlər, aylar, illərlə qarşılaşmaları olduqca acınacaqlıdır. Ömrünün axırınacan Pirçivanda yaşayan Sefi kişinin işi-peşəsi ancaq fəhləlik olub. Bəzən o işlədiyi idarədə gecələr qarovul da çəkib, idarə müdirlərinin həyəət-bacasında fəhləlik edib, qışda odun doğrayıb. Bütün bu işlərdə onun köməkçiləri Şüşə xala və ailənin böyük oğlu, hələ həddi buluğa çatmayan Əli olub. Bütün bu işlərə görə onun cəmi əmək haqqı yarım oklad olub, 30 manat!!!!!!

Çox vaxt Sefi kişi illik məzuniyyətdən imtina edərək əlavə maaş almaq xatirinə istirahətin nə olduğunu bilməyib. Belə hallarda o, ailəsinin kimsəyə möhtac olmamasının qarşısını alıb. Ata- anası ilə biyar işlərdə iştirak edən Hacı Əli Sobulu bu hadisələri özü danışmış və qardaş-bacıları ilə çətin günlər yaşayıb. Bu ağır günlər Sefi kişinin uşaqları üçün sanki bir sınaq məktəbi, gələcəklərini müəyyən etməkdə imtahan rolu oynaymış.

Çətin günlərimiz olsa da Sefinin və Şüşənin sayəsində həmişə qarnımız tox oldu, ac qalmadıq.

Validənlərinin çəkdiyi cəfanı təkrar etməmək üçün yeganə çıxış yolunu oxumaqda görəndə Əli bütün fikrini mükəmməl tərbiyə və təhsildə görüb, bu yolda irəliləməyə başladı. Yuxarıda qeyd etdiyim kimi Şüşə xanım uşaqlarının yaxşı oxumaqlarına və tərbiyəsinə daim nəzarət edib təhsil aldıkları 1 saylı Zəngilan şəhər orta məktəblə mütəmadi əlaqə saxlayıb. Onun yaxşı əl işləri (bəzək) ilə yanaşı həm də natiqlik qabiliyyəti, şer yazmaq bacarığı olub. Əlinin atası Sefi kişinin özü də bir tərbiyə məktəbi idi, çox danışmaz, söyüş bilməz, qeybət qılmazdı, işdə və qonşuluqda münasibət gözləyən idi. Bunlar onun övladlarının gözü qarşısında baş verirdi və onlar bundan xeyli dərəcə də faydalanırdılar.

Sefi kişinin mərdliyi və səxavətli olması barədə təvazökarlıq edib yazmadığı bir faktı təsadüfən söhbət əsnasında Zəngilan şəhər 1 saylı orta məktəbdə riyaziyyat fənnini tədris edən, çox ləyaqətli bir insan olan Nəcəf Mehrəliyev deyib. O, mənim böyük qardaşım Şamını tərifləyərək, qızı Nəzakətin orta məktəbi əla qiymətlə bitirməsi, həm də Fərqlənmə alması münasibəti ilə imtahanlardan sonra direktor Nüsrət Paşayev başda olmaqla bizi evinə qonaq çağırmışdı. Həyatında açdığı süfrədə hər cür nəznemət, içkilər, hətta Həkəri çayından tutulmuş balıqlar da vardı. Məclisin sonunda Şamı dayı tut ağacına balanmış iri bir dübürü bizə göstərərək, bu da sizindir, istədiyiniz vaxt aparıb Kinavda yeyə bilərsiniz dedi.

Doğrusu Şamı dayının qonaqpərvərliyindən hər yerdə razılıqla danışmışdılar. Bu hadisədən neçə il əvvəl ömrü boyu fəhləliklə

ailə uşağını firavan dolandıran Sefi kişi də belə bir addım atmışdı. O böyük oğlu Əlinin orta məktəbi müvəffəq qiymətlərlə bitirməsi münasibəti ilə qapıdakı cöngəni müəllimlərə bağışlamışdı. Əlinin sinif rəhbəri Əsəd müəllimə imtahanları qurtardıqdan, Əli attestat aldıqdan sonra bu təklifi etmişdi. Əsəd müəllim direktor Ziyad Təhməzovun icazəsi ilə Sefi kişinin evinin arxasında cöngəni müəllimlərin iştirakı ilə kəsdirmiş onlara paylamışdır. Sefi kişi cöngəni kəsmək üçün bütün şəraiti yaratsa da, özü həmin ətdən bir tikə belə götürməmişdi. Nəcəf müəllimin Sefi kişinin alicənablığından, gözü-könlü toxluğundan xeyli danışıdı.

Mən də Sefi kişinin haqqında eşitdiyim bir hadisəni ona danışdım ki, Sefi kişinin ilk və ikinci övladı qız olub. Əli onun ilk oğludur. Əli anadan olanda o, evinə gəlib ona göz aydınlığı verən adamların hər birinə evində olan yarım tona yaxın qozdan (cəviz) pay paylayıb, evində cəmisi bir kisə cəviz qalıb.

Nəcəf müəllimlə söhbətimizin axırında ikimiz də eyni fikirdə olduq. Hayıf ki, belə kişiləri vaxtında qiymətləndirə bilmədik.

Əliyə gəldikdə isə o, əmək fəaliyyətini adi fəhləliklə başlamış və bu bir neçə il davam etmişdir. Əsgəri borcunu yerinə yetirdikdən sonra ADU-nun tarix fakültəsini bitirib. O, Sefi kişinin ailəsində ilk ali təhsillidir. Əlinin bacısı Mənsurə ali təhsilli filoloq, Yaqut isə ali təhsilli musiqiçidir. Sefi kişinin ailəsində ilk olaraq Əli Həcc (eləcə də Sobulular arasında) ziyarətində olub, Hacıdır. Naxçıvanda sürücülük peşəsinə yiyələnən qardaşı Davud Məşhəd, Kərbəla və Nəcəf şəhərlərində olub. Əli Sobulunun Mənsurə və Yaqut bacıları Məşhəddə ziyarətdə olublar. Nəticə etibarlı ilə Sefi kişinin halal çörəklə böyümüş uşaqlarının hamısı Allahın adını uca tutanlardır. Onların bu yolu tutmalarında Hacı Əlinin böyük təsiri olub.

Onun həm elmi, həm də dini müstəvidə Bədirxanlılar ailəsinin öndə gələnlərindən hesab etmək daha düzgün olar. Hacı Əli əvvəlcə Zəngilanda RİK-də, sonralar rayon İcra Hakimiyyətinə təlimatçı olarkən, 1988-2006-cı illərdə eyni zamanda ictimai əsaslarla Dövlət İdarələri və İctimai Xidmət İşçiləri Həmkarlar

İttifaqı Zəngilan rayon Komitəsinin sədri, xüsusilə Respublika Əlilləri Sosial Müdafiə Fondu Zəngilan rayon şöbəsinin müdiri vəzifələrində çalışarkən özünü bacarıqlı bir təşkilatçı, namuslu bir məmur kimi göstərmiş, yüzlərlə əlilə və ehtiyacı olan şəxslərə maddi və mənəvi dayaq olmuşdur.

Beləliklə təmənəsiz və xeyirxah işlərinə görə özü hörmət qazanmaqla yanaşı valideynlərinə də rəhmət qazandırmışdır.

Hacı Əli Sobulunun Mənim ailəm kitabı olduqca oxunaqlıdır, çünki o həqiqəti əks etdirir. Burasını da deyim ki, onun neçə-neçə kitabı əlyazma halında hazırdır. Onların çoxu ilə tanışam. Hacı Əliyə san sağlığı və yeni-yeni yaradıcılıq uğurları arzulayıram.

Ehtiramla yazışı publisist

Asif Bağirov

17. Oktyabr 2021.

Müəllifdən

Bu gün dünyada elə xoşagəlməz hallar, hadisələr baş verir ki adam heyrət edir. Bəzən Allahdan, dindən danışanda bəziləri o söhbəti eşitmək belə istəmir. Görəsən niyə? Məsələ ondadır ki əsil həqiqət qalır kənarında hərə öz istəyinə uyğun dini, daha doğrusu Allahın dinin, kəlamın istədiyi kimi yozur. Nəticədə də bir qrup insanlar bu deyilənləri Allahın adına çıxır və həqiqətdən dönlər. Əslində Allahın dediyi ilə bu günkü bizim bəzi din başçıların, mollaların dedikləri üst üstə düşür.

Mən kortəbii dindar deyil Allahın kitabına söykənən bir fərdəm. Allahın yolladığı bütün kitablarda bir məqsəd var. Ədalət. Bütün dinlərin başlıca amacı ədalətdi. Əgər deyilən sözlər, yazılan yazılar ədaləti qoruyursa ona inanmaq və onun Allah kəlamı olduğunu bilmək lazımdı.

Mən də bu yazımı Allahın kəlamları ilə başladım. Əziz oxucu səbr et axıra kimi oxu. Mənim insanlığa bir tövsiyəm var. Allah hamımızı yaradıb. Bizləri isə onun iradəsi ilə ata-anamız dünyaya gətirib. Əvvəl Allaha sonra da bu iki şəxsə kim itaət edərsə əmin edirəm ki, dünyada heç bir sıxıntısı olmaz. Valideynlərə hörmət etmək, onları sevmək, qayğılarına qalmaq hər kəsin borcudur. Gəlin Uca Yaradanın bu barədə müqəddəs kitabımız **Qurani-Kərimdə** bizə buyurduqlarına bir daha nəzər salaq: -Biz insana ata-anasına yaxşılıq etməyi (onlarla gözəl davranmağı) tövsiyə etdik. (Ey insan!) Əgər (valideynlərin) bilmədiyini bir şeyi Mənə şərik qoşmağına cəhd göstərsələr, onlara itaət etmə. Hamınız (qiyamət günü) Mənim hüzuruma qayıdacaqsınız. Mən də (dünyada) nə etdiklərinizi sizə bir-bir xəbər verəcəyəm!». **(Ənkəbut 8) V.Məmmədəliyev və Z.Bünyadov tərcüməsi** Allah daima valideynlərin sözlərinə əməl etmək, onlara hörmət etməyi əmr edir. Lakin, istisna hal vardır ki, Rəbbimiz o halda valideynlərin sözündən çıxmaq, onlara qarşı olmağa icazə vermişdir. Allah bu halı Quranda açıqca bildirmişdir.

Sənin Rəbbin, Ondan (Allahdan) başqasına qulluq etməmizi və ana-ataya yaxşılıq etməyi əmr etdi. Əgər onlardan biri və ya ikisi sənin yanında qocalıq çağına çatsa, onlara: «of» belə demə və onları danlama; onlara gözəl söz söylə. Onlara mərhəmətlə təvazökarlıq qanadının altına al və de ki: «Rəbbim! Onlar məni kiçikkən necə tərbiyə etdilərse sən də onlara eləcə mərhəmət et.

Mən də istədim ki, Allah Təalanın istəyi və yardımını sayəsində mənə həyat verən, o iki müqəddəs insanı yad edəm. Mənim ata anam ağır işlərdə çalışmaqla bizə çörək veriblər. Vəzifəlilər çörəyi qələmi ilə, mənim ata-anam isə ağır işlər görməklə qazanaraq bizi böyüdüblər. Bunu danmaq nankorluq olar. Az da olsa onların elədiklərinin əvəzini zərrə qədər verə bilsəm özümü rahat hiss edərdəm.

Mən Cümşüdlü Əli Seyfulla oğlu. Sobu kəndində doğuldum. Pirçivanda yaşadım, öz vətənimdə köçkün oldum. Bakıda məcburi köçkün həyatı yaşadım. Mənim atam da, anam da Sobuludu, amma ömürlərinin çoxunu 1941-1945- ci il müharibəsindən sonra Pirçivan kəndi ilə bağladılar. Burada onlardan danışacağam. Atamın rəsmi adı Seyfulla idi, amma hamı onu Sefi olaraq tanıyırdı. Atamla anam əmioğlu əmi qızıdı.

Həyatda hər bir insanın bəyəndiyi və bəyənmədiyi hallar var. Mənim də bəyəndiyim və bəyənmədiyim hallar, insanlar var.

Məsələn biri mənim malımı oğurlayıb və ya ata anama söyüb. Yeri gələrsə mən onları bağışlayaram. Çünki onlar sadəcə mənə həm maddi, həm də ki, mənəvi zərər yetiriblər. Vaxt gələr o peşiman olar. Amma xaini və nankoru bağışlamaram. Xain və nankor tək bir adama deyil o topluma, bütün elə, cəmiyyətə, xalqa zərər vermiş olur. Kim olur olsun, kimə xidmət edirsə etsin amma yediyi çörəyə nankorluq eləməsin. Mən övladların ata anasının üzünə durmasını, yediyi çöyrə nankorluq etməsini, bir də xainlik edəni heç zaman bağışlamaram.

Sobu kəndi barədə

Rayon mərkəzindən 25 km cənub-qərb tərəfdə dağlıq bir yerdə, Sobuçayın sağ sahilində bir döşdə yerləşir. Mincivandan 7 km, Çöpədərə kəndindən də 7 kilometrlik bir məsafədədir. Çox mənzərəli və səfali bir yerdədir. Kəndin əsasını Osmanlı İmperiyası ərazisindən gələn Şamlı tayfa birləşmələri qoymuşlar. Onlar gəlməzdən xeyli əvvəl də burada Albanlara məxsus xaraba kənd qalıqları var idi. Kənddən bir qədər şimal-qərb tərəfdə, kəndin 5-6 km-liyində bir qala vardır. Qalanın hörgüsündən və daşın işlənmə texnikasından görünür ki, o çox qədim bir tikintidir. Qala Şobuçayın mənbəyində böyük dərənənin lap qurtaracağındadır. Bura bir növ istehkam xarakterli bir tikintidir. Burada yeraltı yollar və mağara tipli kofullar vardır. Ərazi tədqiq olunmadığından buranın nə olduğu barədə qəti fikir söyləmək çətindir. Çox güman ki qədim yaşayış məskənidir. Qaladan bir qədər aşağıda Vənni bulağı olan yerdə xeyli dulusçuluq məmulatları tapılmışdır ki, bunu da mütəxəssislər Neolit (daş dövrünün sonu. Eramızdan əvvəl VII-VI minillik) dövrünə aid edirlər.

Bəzi tədqiqatçılar və araşdırmaçılar Sobu kəliməsini Sofulu və yaxud da fars dilində olan sibel (*bıǵlı*) ifadəsi ilə bağlamağa çalışırlar. Mən bilmirəm sibel fars dilində bıǵlı deməkdi, ya yox. Elə olsa da bunun Sobu ifadəsinə aidiyyəti yoxdu. Bu tamamilə yanlışdır. Siz məni məndən yaxşımı tanıyırsınız?

Biri məndən soruşur ki, sən kimsən. Mən də deyirəm ki, mən Əli Seyfiulla oğluyam. O mənimlə mübahisə edir ki, yox sən o deyilsən. Belə olurmu? **Mən və mənim kimi bu elin, obanın ağsaqqalları və tarixi bilən adamları deyirlər ki, bu kəndin adı yaxşı su mənasında «su bu», Sobu deməkdir.**

Bir çoxları deyir ki, Sobu farsa «sibel» (buǵ) sözündəndi və bıǵlılar mənasını verir. Baxın görün Sobu sözünə su bu oxşardı yoxsa sibel. Sibel sözündə tək bir hərf «s» var. «**Su bu**» da isə 3 hərf bu kəndin adında var. Subu nun Sobu olma ehtimalı çoxdu, yoxsa sibelin?

(sobu, su bu, sibel, sobu). Hansı daha uyğundu

Bizi aparıb farslara bağlayırsınız. Türklərin yazı tarixi son araşdırmalara görə 5000 ili keçir. Bu kəndin adı mənim ana dilimdə mənası və anlamı bilinən bir sözdü. Bunu təzədən araşdırmağa, tədqiq etməyə nə ehtiyac var. Əgər mən öz adımdan razıyamsa bu sizi niyə narahat edir. Sobulular heç vaxt özlərini sofulu kimi qələmə verməyiblər və vermək fikrində də deyillər. Tariximizdə o qədər araşdırılmalı məsələlər var ki. Siz məni belə bu adla tanımağa məcbursunuz.

2017- ci ildə çapdan çıxmış **Sofulular** adlı kitabının 61-ci səhifəsində İrdak Rəhimoğlu belə yazır:

-Sofulu sözünün ilangəzdirən mənasında izahı sadəcə gülüş doğurur. Bəzi bölgələrdə sofu sözü hər şeyi bəyənməyən özündən razı mənasında da işlənir. Sofulu sözünü sobulu ilə eyniləşdirmək kökündən səhvdir. Zəngilan rayonu və Cənubu Azərbaycanda Sobu kəndləri var. Sobu farsca bığlı deməkdir. Bu gün də Zəngilan rayonunun Sobu kəndinin sakinləri bu imicləri ilə seçilirlər. Onlar Həzrət Əlinin qisasın almayana kimi bığlarını qırxdırmayacaqlarına and içənlərdir. Sobulular uzun eşmə bığ saxlayırlar. Bəzi tədqiqatçılar sobu kəndinin adını su» «bu» du kimi də izah edirlər. Bu doğru deyil. Sobu da Sofulu anlamına gəlməməlidir.

s.61. İdrak Rəhimoğlu. Sofulular, Bakı- Gənclik-2017 .456 s.

Nəslimiz barədə

Sobuda deyərdim ki, hamı bir-biri ilə qohumdu. Ən böyük nəsilərdən biri bizlər, yəni Bədirxanlılardı. Bədirxan mənim atam Seyfullanın babasıdır. Bədirxanın atası da Hətəmxandı. Nəsil barədə mən şəcərə tərtib eləmişəm. Orada hər şey aydın görünür. Bu səbəbdən də o mövzuya toxunmayacağam. Sovet hökuməti gələndə bilmirəm qorxudanmı, yoxsa elə sovet hökumətinin məmurları özlərini hökumətə sevdirmək üçün mü Bədirxanı elədilər Bədir. Bədirxan adı İslamın ilk savaşı olan Bərd müharibəsi ilə bağlıdır. Bu ad oradan götürülüb. Atamın ilk sənədlərində (müharibə sənədlərində və Hərbi biletində) Bədirxanov yazılırsa da sonralar onu Bədirov eləmişlər. Atamın atasının adı isə Cümü olub. Nədənsə bizləri nə Bədirxanov, nə də ki, Cümüyev yazıblar. Biz olmuşuq Cümüşüdə. Kimdi bu Cümüşüdə. Bunu kim yazıb, niyə yazıb bilinmir. İndi yaşlı adamlar olsa və ya yaxud da arxivimiz olsa biz öz nəslimizi tapa bilmərik. Çünki Sobuda keçmişdə nə Bədir də ki, Cümüşüdə adda adam olub. Deməli bizim qondarma bir soyadımız var.

Atam Sobuda.

Bizlərə Sobuda Bədirxanlılar deyərlər. Ta əvvəldən bu nəsil heyvandarlıqla məşğul olublar. Qışı Sobuda, yaz-yayı isə Hüseyn bəy Çiməni, Navıs, Sənəli və s. dağ və yaylaqlarda keçiriblər. Ata babam Cümü kəndin naxırını otarırdı, bu günkü dillə desək çoban idi. Öz zəhməti ilə keçinənlərdən idi. Ana babam Kamal bu qardaş və bacıların ən böyüyü idi. Kamal babamın Məmiş adlı bir oğlu var idi ki, o, 1941-1945-ci illər müharibəsindən qayıtmadı. Cümü babamın isə Salman, Sayıl və Seyfulla adlı üç oğlu var idi ki, üçü də müharibədən sağ-salamat kəndə döndü. Bax Allahın işinə, birinin birini öldürər, birinin isə 3-nü də saxlar. Bunu insan ağı anlamaz. Allahın işidir.

Atamgil üç qardaş olublar, bacıları olmayıb. Əslində atamın



**Atam Bədirxanov Seyfulla Cümü oğlu
(1923-1986)**

nə anası (atam doğulanda anası rəhmətə gedib), nə də bacısı olub. O, ana, bacı sevgisindən məhrum biri idi. Ömrü boyu da ağır işlərdə işlədi.

Anam da ailənin tək övladı idi. Düzdü onun da ata bir bir bacısı olub. Anamın da həyatda nə qardaşı olub, nə də ki, bacısı.

Atam 1941-1945-ci illər müharibəsində

Müharibə fəlakətdi, hər saniyəsi ölümdü. Müharibələr deyərdim ki, dünyanı məhv edir. 1941-1945-ci illər müharibəsi isə daha qanlı olub. 1941-ci ilin 22 iyununda Almaniyə SSRİ-yə, yəni bizim də daxil olduğumuz ölkəyə qəflətən hücum etdi. Bu müharibəyə Azərbaycandan 700 minə yaxın adam getdi ki, onların da yarısı geri qayıtmadı. Atam da bu müharibədə 4 il iştirak edib. Onun yaralanması barədə hərbi hospitalda yazılan kağızda atamın doğum tarixi 1913-cü il yazılıb. Əslində atamın doğum tarixi 1923-cü. Bu sənəd əsas sənəddir. Onu 1945-ci ildə hərbi hospitalda yazıblar. Sən demə 1941-ci ildə atamın yaşı çatmadığından ona 1913-cü il təvəllüdü yazaraq cəbhəyə yollamışlar. Əslində əgər atam 1923-sə 1941-ci ildə onun 18 yaşı olur. Bəlkə də ayı çatmayıb ki, belə yazıblar.

Sonrakı illərdə isə atama 1923-cü il doğum tarixi olan pasport veriblər.

Yaralanması

Bizim kənddə yaxşı ocaqlar (seyyid evləri) olub. Yerli əhali onlara şox inanar, hörmət edərdilər. Əslində elə bizlər də seyid nəslindənik. Belə bir söhbət gəzir ki, gərək seyid olmaq üçün ata seyid ola. Seyidin qızının uşaqlarına seyid deyilməz. Mənim də atamın anası seyid qızıdı.

Əslində vəziyyət necədi? Bu seyidlik məsələsi kişilərin hakimiyyətini önə çıxartmaq məqsədi güdür. İslam Peyğəmbəri Mühəmməd (saas) in nəslə qızı Fatimə (ə) ilə davam edir. Onun oğlu

ilə yox. Əgər Seyidlərin ilki olan imam Həsən (ə), imam Hüseyn (ə) ların anası seyidsə və onlar da seyid adlanırsa, onda niyə seyidin qızının uşaqları seyid olmasın. Mən bunu özümə və atama bir titullə qazandırmaq üçün demirəm. Həqiqətdə seyidin istər oğlu olsun, istərsə də qızının uşaqları hamısı peyğəmbərin nəslindəndi və seyid adlanmalıdır. Atam deyirdi ki, Berlinə az qalırdı. Bir gecə yuxuda hörmətli seyidlərdən birini gördüm. O, atla gedirdi. O, mənə dedi ki, qorxma bala, qorxma.

Atam deyir di ki, yuxudan oyandım. Halım bir təhər idi. Yoldaşlarıma dedim ki, ay uşaqlar ya mən bu gün öləcəyəm, ya da ki, yaralanacağam. Mənə güldülər. Deyirdi ki, Berlinə hücum ərəfəsində idik. Əmr gözləyirdik. Birdən komanda verildəndə hamı ura-a deyərək irəli cumdu.

Bir xeyli getmişdik ki, birdən qarşıdan atılan mərmə yaxınlıqda partladı. Ondan sonra güzümü hospitalda açdım. Qolumdan ağır yaralanmışdım. Berlini yaxından görmək qismət olmadı.

Atamın qolunda biləyindən çiyinə kimi ağ izlər var idi. Uşaq vaxtı bunun nə olduğunu bilmirdik. Sanki traktorun tırtılıının izinə bənzəyirdi. Sən demə bu tikiş izləri idi. Atamın qolunu kəsmək istəyirlərmiş, nə isə sonda Allahın yardımını və həkimlərin səyi nəticəsində tikiblər. Düz 70 il sonra, 2015-ci ilin mayında atamın yaralandığı yeri ziyarət elədim.

Hərbi biletdə olan qeydlərdən.

861-ci atıcı polk. Kiçik serjant 1942-ci ilin martından 1943-cü ilin iyuluna kimi 861-ci atıcı polkda əl pulemyotçusu olub. 11 iyul 1943-cü ildə sol çiyindən ağır qəlpə yarası alıb. **Hərbi bilet səh 9.**

15 sentyabr 1945-ci ildə ordudan tərxis olunub. **Hərbi bilet səh 3.**

Hərbi biletdə olan məlumatdan görünür ki, müharibə rəsmi olaraq mayın 2-də qurtarsada o, 15 sentyabr 1945-ci ildə tərxis olunub. Burasın dəqiq bilmirəm 1945-ci ilin aprelindən sentyabr ayına kimi atam hospitalda olub, yoxsa müalicədən sonra xidmətini davam etdirib. Bəlkə Yaponiya ilə müharibəyə də gedib.



Berlin, Brandenburg qapıları 1945-ci ildə



Berlin, Brandenburg qapıları 2015-ci ildə

Cəbhədən dönüş.

Atam müharibədən danışmasığı xoşlamazdı. Bildiyimə görə bizim qorxmağımızı istəmirmiş. Amma arada sırada anamla bəzən bu mövzuda danışardı. Bir dəfə deyirdi:

-Bizim bir sarı, göy-göz leytenantımız var idi. Məni heç xoşlamırdı. Mənim haradasa bir avtomatım və bir də əl pulemyotum və s. əşyalarım var idi. Digər şəxsi əşyaları hələ demirəm. Haradasa 30 kilo olardı. Bu sarı «göy-göz» leytenant mənə heç gün verməz, deyirdi ki, mənim avtomatımı və digər əşyalarımı da götür. Mən də deyirdim ki, gücüm çatmaz. Məni hədələyirdi və deyirdi ki, sənə halına baxarıq. Atam deyirdi ki, gördüyüm yuxunu yoldaşlarıma danışdanda dedim:

-Ay uşaqlar, məni ya bu «sarı» arxadan vuracaq, ya da ki, yaranacaq.

Seyidlər kəndindən olan Həsən dayının söhbəti.

Atamla bərabər Suvarma Sistemləri İdarəsində Seyidlər kəndindən olan Həsən Həsənov da işləyirdi. O ekskavatorçu idi. Bir dəfə Həsən dayı iş zamanı müharibədən söhbət edirmiş. O deyirdi:

-Dneprin bu tayında dayanmışdıq. Hücüm əmri gözləyirdik. Bu zaman qarşı tərəfdən bir dəstə durna bizə tərəf uçub gəlməyə başladı. Əsgərlərdən kimsə nişan aldı və durnanın birini vurdu. Durna gəlib lap bizim yanımıza düşdü. Həsən dayını diqqətlə dinləyən atam birdən deyir . -Mən də orada idim.

Niyə gəlmədi.

Sobu kəndindən müharibəyə gedənlərin ölənini ölmüş, itəni itmiş, sağlar isə kəndə qayıtmışdı. Müharibə 5-6 ay olardı ki, qurtarmışdı. Cümü babamın iki böyük oğlu, Salman və Sayıl cəbhədən yaralı olaraq dönmüşdü. Sonbeşik Seyfulladan isə xəbər yox idi. Nə ölüsündən, nə də ki, dirisindən. Cümü babam hər gün Allaha dua edər, oğlunu görüb sonra haqq dünyasına köçməyi dilərdi. Günlərin bir günü dedilər ki, yolaşandan kəndə bir əsgər

gəlir. Gələn Seyfulla idi.

Seyfullanın gəlişindən 5-6 ay sonra Cümü babam həyata əl-vida dedi.

6-7 aylıq Sobu həyatı.

Müharibədən sonra da kəndlərdə vəziyyət ağır olaraq qalırdı. Stalinin hələ də qılıncının qabağı-dalı kəsirdi. Kimsə sərbəst hərəkət edə bilməzdi. Hamı bir birini satırdı. Həbslər, sürgünlər davam etməkdə idi. Bu hallar şəhərə baxanda kəndlərdə daha dəhşətli idi. Bu dövrdə atam da bir müddət kənddə kolxoz təsərrüfatında işləyir. Burada, həmkəndlilərindən belə pis münasibət, böhtanlar görən atam doğulduğu kəndi tərk etmək məcburiyyətində qalır. O, anamı və balaca bacım Mənsiməni kənddə nənəmə tapşırır, yer və iş axtartmaq məqsədi ilə üzü cənuba doğru hərəkət elədi.

Seçim. Hara getməli.

Müharibədən sonra atam kənddə qala bilməməsinin səbəbi də odur ki, ona böhtan atdılar, tutdurmaq istədilər. Baxın əsgər cəbhədə 4 il can qoyub, ağır yaralanmış halda qayıdıb. Burada da ona baxım yoxdu. Nəticədə o doğulduğu kəndi tərk edərək, Pırçıvan kəndini özünə yaşayış yeri seçdi. O, deyirdi ki, əvvəlcə Bartaz dayanacağına getdim. O dövrdə Bartaz dayanacağı indiki kimi elə də böyük deyildi. Ərazidə əsasən dəmiryolçular və onların ailələri yaşayırdılar.

Oranı bəyənmədim. Sonra Mincivana gəldim. Oranın da silyanı (bir neçə gün, həftələrlə əsən külək-Ə.S) məni bezdirdi. Sonra Pırçıvana gəldim və buranı bəyəndim.

Atam burada nə az nə çox, (1946-1986) düz 40 il yaşadı.

Bu dövrdə ailəmiz 4 nəfərdən, yəni atam, anamın anası Hürüxan nənəm və bacım Mənsimə var idi. Sonralar isə ailəmiz böyüdü. (nənəm, anamın anası, atam, anam, iki böyük bacım, sonra mən, məndən kiçik də iki bacım və bir qardaşım var.)

Nənəm çox ağır günlər keçirib boylu buxunlu igid qardaşları-

nın hamısını yeni quruluşa boyun əymədiklərinə görə məhv edib, öldürüblər.

Anamın bir qardaşı Allahverdi son illərdə xəstə idi və bizim kənddə, daha doğrusu bizdə qalırdı. Onun iki oğlu var idi. Biri Qafan şəhərində xəstəxanada olanda vəfat etmişdi. Allahverdi kişi onu dalına alaraq dəmiryolu ilə rayona gətirmək istəyirmiş. Haradasa 30 km kəndi yaxınlığında bunu gören kənd adamları maraqlanmış kişini dilə tutaraq, onu orada dəfn etmişlər.

Ondan başqa onun Hidayət adlı daha bir oğlu da var idi. Allahverdi haradasa 1949-cu ildə rəhmətə gedib. O, son günlərində anama vəsiyyət edir ki, Hidayəti Kəkliyə və Abbasa ver onlar saxlasınlar.

Kəklik Hidayətin əmisi qızı, Abbas isə dayısıdı. Onlar o vaxt Samux rayonunda yaşayırdılar.

Belə qərara gəlirlər ki, atam Hidayəti aparıb onlara versin.

Müharibə təzə qurtarıb, hamı ehtiyac içində yaşayır. Gəncəyə getmək asan məsələ deyildi. O zamanlar indiki kimi sənişin qatarları işləmirdi. Nə isə nənəmin və anamın təkidindən sonra atam razılıq verir. Bir payız günü Hidayəti onun kürəyinə şəlləyib pul-suz yola salırlar.

Atamın dediyinə görə cibində bir manatı belə olmayıb. O dövrdə Sobu kimi bir ucqar kənddə kimdə pul var idi?

Atamın dediklərindən:

-Mincivanda qatara minməyə qoymadılar. Bakı istiqamətinə gedən qatarların hamısı yük vaqonları idi. O illərdə sənişin qatarları bəlkə də yox idi. Bir təhər qaranlıq bir yerdə gizləndim və qatar tərpənər-tərpənməz bir vaqonun tamburuna mindim.

Horadızda məni görüb yük vaqonundan düşürtdülər və arxama da 5-6 təpik vurdular.

Qatarlar Mincivan dəmiryolu stansiyasında başqa stansiyalara baxanda çox dayanırdı. Vaqonlara baxır, yoxlayırdılar.

Horadızda qatara mindim və Ələt stansiyasına gəldim. Burada gərək başqa sostava minməliydim. Ələtdə də yenə vaqona min-

məyə qoymadılar. Hidayət də çörək deyə ağlayırdı. Nə etməli? Stansiyada bir yad arvad ona para peçeniye verdi. O qaça –qaça mənim yanıma gəldi. Ona dedim ki, onu sənə kim verdi. Dedi ki, Məçimənin nənəsi. (o hələ Mənsimə deyə bilmirdi. O, bacım Mənsiməni deyirdi. Onlar yaşlı idilər. Ə.S.)

Nə isə atam oradan da bir təhər Yevlax stansiyasına gedən bir yük vaqonuna minib Yevlağa gəlir. Sonra da gəlib çıxır Gəncə şəhərinə. Orada Abbası soraqlayır, deyirlər ki, onlar Samuxda yaşayır. (O dövrdə Gəncədə bir neçə Sobulu ailə var idi. Yəqin kimi isə təsadüfən görüb soruşub. Yoxsa Gəncədə elə belə adam tapmaq asan iş deyil.) Uzun sözün qısa atamın dediklərindən.

-Burada bir neçə saat gözlədim. İçəridən yemək qoxusu gəlirdi. Mənə dedilər acsan?

-Dedim yox.

Əslində iki gün idi ki, heç nə yeməmişdim.

Kənddə bizə Bədirxanlılar deyərlər. Belə bir məsəl yayılıb ki, Bədirxanlılar təklifli çörək yeməzlər. Yəni utandıqlarından ac qalarlar. Atam da deyirdi ki, utandım dedim ki yemişəm.

Nə isə atam Hidayəti onlara aparıb verir. Sonra da geri qayıdır. O vaxt oralarda deyilənə görə nisbətən çörək bol idi. Atama nəinki yol pulu, heç yol çörəyi də vermirlər. Getdiyi kimi də geri gəlir.

P.S. Atam olduğuna görə demirəm. Çoxumuz bunu eləmərik.

Əlavə. İllər keçdi Hidayət böyüdü. Ali təhsil alıb təyinatla Zəngilan rayonuna göndərildi. Onun təyinatını Canbar kənd orta məktəbinə verdilər. Hidayət illər sonra qadaşının dəfn olduğu yerdə qatardan düşüb piyada dərslər dediyi məktəbə getdi. Bu bir təsadüfmü?

Müharibədən sonra

Atam yerli sənaye kombinatında. Yuxarıda dediyim kimi atam müharibədən yaralı qayıdandan sonra Pirçivanda yaşamağa qərar verir. Bu gün sevinirəm nə yaxşı ki, atam buranı seçib. Mən də buranı bəyəndim.

O. burada Kombinatda işə düzəlir. O illərdə kombinat köhnə Pirçivana gedən yolda olan dərənin o tayında idi. Onlar orada kirəmid bişirərdilər. Sonrakı illərdə atam GES-də (SES-su elektrik stansiyasında) işləyib. Bu dövrdə torpaq sahəsi almış, həmin yerdə bir dolma divar ev tikdikdən sonra anamı da yanına gətirmişdi. Həmin dolma divar ev mənim təxmini yadıma gəlir. O təxminən 1960-cı ildə soyuq aylarda odun peçinin borusundan çıxan qılgılımdan yandı. Qış günü qaldıq çöldə. Yadımda qaldığına görə rəhmətlik Əmiraslan Cahangirov və Muxtar Həsənov bizə kömək elədilər. Anam həmişə onlardan razılıq edərdi. Allah hər ikisinə rəhmət eləsin.

Rayonumuza Mingəçevirdən elektrik enerjisi gələnə kimi atam və anam SES-də işlədilər. O zamanlar SES-in müdiri Gülüş Dərgah oğlu Məmmədov (1886-1984) idi. Atam eyni zamanda Məmmədbağır kişinin işlətdiyi dəyirmanın donuzluğunda (bu ifadə donuzla bağlı deyil, ora soyuq olduğundan donma mənasında donuzluq, yəni donan yer mənasında deyilir) olan pəri də düzəldərdi.

Suvarma Sistemləri İdarəsində. Anam da atamla birlikdə işləyirdi. O başqa qadınlarla bərabər GES-ə və eyni zamanda dəyirmanına gedən arxın lilinin çıxarılmasında işləyirdi. İş çox ağır idi. Məsələn belə idi ki, bu arx ildə iki dəfə əllə təmizlənərdi. Səbəbi də o idi ki, Oxçuçayı Qafan və Qacaran mis-molibden zavodları tərəfindən çirkləndirilir, yuyulan metalın çirkabı çaya axıdılırdı. Bu səbəbdən də arx dolardı. Belə olanda kanal dayazlaşar və az su axırdı.

Anamın dediklərdən

-Deyir di ki, səni arxın kənarında yerə qoyub, arxın lilini çıxarırdıq. Bizim üstümüzdə nəzarətçi olan adamlar sənə süd verməyə belə bizə icazə verməzdilər.

Görün də mənim kimi kasıb balaları ata-anamız hansı əziyyətlə, çətinliklərə böyüdüblər. Bu gün özümə belə bir sual verirəm. Görəsən mən onların yolunu gətirə bildimmə, onlar üçün

layiqli övlad ola bildimmi?

Sualıma özüm belə cavab verərdim. Yox. Onların yolunu mən gətirə bilmədim. Allah bizi bağışlasın.

Həqiqətən də atam bizim üçün hər şey elədi. Deyərdim ki, Sefi kimi ata olmaz. Bizi ac qoymadı, 24 saat işlədi. Sanatoriya, məzuniyyət nədi bilmədi. Elə anam da.

Atama məzuniyyət verərdilər ki, get bir ay dincəl. Gedib idarə müdirinə minnətçi salardı ki, məni işə qaytar, həm məzuniyyət pulunu alım, həm də ki, işləyim əlavə pul alım, Əli yaxşı yaşasın, ac qalmasın. Bəs Əli atası Sefi üçün nə elədi, onu Allah bilir. O, bütün ömrü boyu belə işlədi. Deyərdim ki, bir sıxıntımız olmadı. Həmişə doyunca yeyib, içdik. Düzdü, bəzi ailələrə baxanda yaxşı geyimimiz olmasa da, qarnımız hər zaman tox oldu.

Kaş atamın-anamın borcunun milyonda birini vermək imkanım olaydı. Atam həmişə bizə deyərdi:

-Sizi milisə (milis idarəsinə) aparsalar, mən sizin dalınızca gəlməyəcəyəm

Bilmirəm nədənsə milisdən qorxurdumu, ya səbəbi nə idisə, o idarənin adı çəkiləndə kişinin kefi qaçardı.

Bu gün Allahıma şükür edirəm ki, bizim üzümüzdən atam milis idarəsinə çağırılmadı.

GES ləğv olunandan sonra isə Suvarma Sistemləri idarəsinə işə keçir. Burada atamı kölə kimi işlədirdilər və ayda 30 manat əmək haqqı verərdilər. Atam orada gündüzlər işləyər, gecə də idarənin gözətçiliyini çəkərdi. Demək olar ki, Su idarəsi sanki bizim dədə-baba mülkümüz idi. Atam çörək yeməyə gələndə biz gedib orada dayanardıq, bəzən də yeməyini, çayını ora aparardıq. Bir dəqiqə belə oranı sahibsiz qoymaq olmazdı.

Əslində qanuna görə bir adamın gündüzlər işləyib, gecə də gözətçilik eləməsi olmaz. Bu gündüz işləyirsə gecə yatmalıdı. Yatmasa sabah necə işləyəcək? Onsuz da onlar atama heç bir işin pulunu düz əməlli vermirdilər.

O illərdə SSI üç rayona- Qubadlı, Cəbrayıl və Zəngilana xidmət edirdi. Hər il atam bir aylığa Qubadlı rayonunun Eyvazlı

kəndinə gedib orada qalar, işlərdi. Deyilənə görə o kənd Məmməd İskəndərovun kəndi olduğundan oradakı çayın üzərində hər il taxtadan körpü tikərdilər. Atam bu işi görərdi. Harada qalar, nə yeyib içərdi, xəbərimiz olmazdı. Atam orada isləyən zaman nənəmlə mən gedib Su idarəsində gecə yatardıq.

Bundan əlavə idarə müdirinin stansiya məhəlləsində torpaq sahəsi var idi. O, da orada özünə ev tikdirirdi. Həmin həyəti atam əkərdi, anam meyvə-tərəvəzini yığıb onlara verərdi, nənəmlə mən də həyətin qarovulunu çəkərdik, yəni gecələr orada gedib yatardıq.

Bu yazdıqlarım sizə qəribə gələcək. Amma bu belədi. Bilmirdik atam hökumətə işləyirdi, yoxsa idarə müdirinə.

Artıq iş o yerə çatmışdı ki, atam daha orada işləmək istəmirdi. Biz də bezmişdik. Atam su idarəsində işlədiyi illərdə oranın anbardarı Kazımov Loğman Mütəllim oğlu idi. Atam ondan çox razılıq edərdi. Loğman kişi anbarı atama etibar edərdi. Bəzən işi olanda atama deyərdi ki, filankəsə bu qədər sement, bu qədər taxta ver. Loğman kişidən sonra gələn anbardar isə hər axşam taxtaları və milləri sayar və işarələmiş. Onu da deyim ki, Loğman dayının oğlu Voroşil (çox güman ki, Loğman dayı SSRİ-nin ilk marşallarından biri olan Kliment Yefromoviş Voroşilovun xatirəsinə bu adı oğluna vermişdi). Bakıda məsul vəzifə sahibi, memar idi.

Atam deyərdi ki, idarədən deyirdilər ki, maaş çox azdı. Artıq verə bilmərik. Burada işləyirsən, sən də ev tikəcəksən. Yerə tökülən sementi, nə bilim sılan taxtanı, qırılan sallama və millərdən apar özünə bir ev tik. Atam bu səbəbdən orada işləməyə məcbur idi. Su idarəsinin hesabına atam özünə bir yuva qurmuşdu. Amma son nəfəsinə kimi başladığı evi bitirə bilmədi.

SSİ-nin yaxşı alma bağı var idi. Almaları biz qoruyardıq. Yetişəndə onu yığıb işçilər arasında bölərdilər. Bilirsiniz də Zəngilanda uşaqların əlindən bu bağı necə qorumaq olardı? Demək olar ki, 24 saat orada olardıq.

Eyni zamanda o illərdə mənə və əmioğlum rəhmətlik Fərmana idarə işçilərinin odununu da doğradardılar. O illərdə Fərman

da bizim məktəbdə oxuyurdu. Tez- tez bizə gələr, mənimlə dərs çalışar və eyni zamanda da mənimlə oynardı. Atam deyirdi ki, birlikdə gedin həm oranı qoruyun, həm də ki, odun doğrayın. Fərman mənə yardım edərdi. Allah ona rəhmət eləsin. Yadıma o gəlir ki, qış günü idi. Mühəsib Alı üçün odun doğrayırdıq. Bədənim tamam yaş olmuşdu. Vallah heç kölələri belə işlətməzdilər. İşçi atam, idi, bəs biz? Nənəm qarovulçu, anam xidmətçi, mən odunçu nə bilim e.....

Atam eyni zamanda arada-sırada başqa işlər də görərdi. Nə bilim atmatur toxuyar, dülgərlik işi də görər, köhnə dəmirlərdən odun peçi və borularını düzəldərdi.

SSİ idarəsinin bir «Moskviç»i var idi. Onu Səttər adlı birisi sürərdi. Təxmini yadımdadı deyəsən dik daban deyilən bir «Moskviç» markalı minik maşını var idi. O illərdə hər idarəyə belə təzə maşın verməzdilər. SSİ dövrünə görə əsas idarələrdən hesab olunurdu. «Moskviç» üçün idarənin həyətində atama taxtadan bir qaraj da tikdirmişdilər.

Bir gün atam evə gec gəldi. O, adətən tezdən işçilər işə gələndən sonra tez gəlib çörək yeyər yenə işə gedərdi. Axı SSİ «bizim» idi. Onun gəlmədiyindən narahat olan anam onun dalınca getdi. Sən demə «Moskviç»i soyublar. Səhər işə gələndə Səttər deyir ki, gecə «Moskviç»in güzgülərini, faraların sökmüşlər. Milis gəlib atamı sorgu-suala tutub. Atam da deyir ki, Vallah mən gecə burada idim elə bir səs eşitmədim, hadisə görmədim. Nə isə, akt yazırlar ki, Sefi bunun zərərini ödəsin.

Atama baxanda anam diribaş idi. Anam da kənardan dayanıb baxırmış. Anam baxıb görür ki, qarajın qapısı sındırılmayıb, yan yörəsindəki taxtalar da yerindədi. Birdən irəli yeriyib milisə deyir:

-A qardaş bu maşını orğu necə soyub. Oğru quş deyil ki, bu taxtaların arasından içəri girsin.

Milis anama deyir ki, a bacı sən kimsən, nə danışırısan?

Anam deyir ki, mən bu kişinin yoldaşyam. Bu qapı sındırılmayıb, taxtalar qopmayıb. Bu oğru qarajın içinə necə girib, neçə maşını soyub?

Orada olanlar da baxırlar ki, doğrudan da qarajın qapısı, yan taxtaların hamısı sağ salamatdı. Anam atamı bu qalmaqaldan qurtardı.

Sonra məlum olub ki, Səttar Mincivanda yeməxanda yeyib içən zaman «Moskviç»i orada soyublar.

Atam həm gündüz işlər, həm də ki, gecə orada qalardı. İdarənin midiri gündüzlər ora bura gedər, axşam isə idarəyə gəlib saat 23-ə kimi orada oturur, guya iş bölgüsü aparardı. Sefini də qapıda saxlardı. Sanki atam həm də katib, buyruqçu, qapıçı imiş. Biz sonralar bildik ki, atamın daha bir vəzifəsi (katib) də var imiş.

Rayon İstehlak Cəmiyyətində (Raypo).

Bax belə haqsızlıqlar da olub. Bir dəfə deyəsən atam Namazov Bəxtiyar Balaca oğluna nə isə iş görmüş. Namazov Bəxtiyarın qardaşı Əvəz Namazov bizim yeznə Həsən Xudayarovun (O Şamlı kəndində yaşayırdı) kirvəsidir. O üzdən bir-birini tanıyırdılar.

B.Namazovun təklifi ilə atam SS İdarəsindən çıxaraq RİC-də fəhlə işinə keçdi. Burada artıq atam normal əmək haqqı alırdı. Bu illərdə eyni zamana Abdun Rəsulovla da tanış oldu. O da bu dövrdə RİC-nin sədri idi. O da özünə ev tikirdi. Atam onun da həyatında xeyli iş görüb.

Atamın əlindən hər iş gələrdi (tikinti sahəsində). Zəngilanda demək olar ki, bütün vəzifə sahiblərinin evində işləyib. Bunlardan Paşayev İslahı, Paşayev Əzizi, Heydərli Soltanı, Rəsulov Abdunu, Namazov Bəxtiyarı, Azadov Əsgərxanı, Famil Abdullayevi, Kərimov Heydərqulunu, İmaməliyev Məmmədalinı, Həsənov Davudu və s. qeyd edərdim.

Atam Famil Abdullayevdən, Abdun Rəsulovdan və Bəxtiyar Namazovdan razılıq edərdi. RİC atamın son iş yeri oldu.

Atam eyni zamanda Murtuza Hüseynovdan da çox razılıq edərdi. O, həmişə atama hörmət edər, satılan inşaat materiallarını nisyə verər, təsəldirməzdi. Atam onun da evində müəyyən işlər görmüşdü. Mən özüm də RİC-də üç il fəhlə işlədim. Həqiqətən

də Murtuza Hüseynov insanı anlayan biri idi. Allah rəhmət eləsin. Atam 1986-cı ilin aprelində 11-də dünyasını dəyişdi.

Bir haşiyə.

Atam RİC də fəhlə işləyəndə bir gün çörək zavoduna vaqondan un boşaldırdılar. 70 kiloqramlıq un kisələrini vaqondan bir qrup fəhlə maşına yüklər, bir-iki nəfər də gedib onu çörək zavodunda boşaldırdılar. Bir gün atamla bərabər bir fəhlənin çörək zavodunda işləmək növbəsi idi. Maşına adətən 30 kisə un yığırdılar. Elə olur ki, maşında 35 kisə un çıxır. Otuz kisə əvəzinə 35. O dövrdə anbardar Şəfibəylidən olan Kalbalı İskəndərov idi. Çörək zavodunda deyirlər ki, hərəyə bir kisədən bölüşək. İki kisə fəhlələrin, biri sürücünün, ikisi də çörək zavodunun müdirinin. Bu təklifi deyəndə atam razılaşmır. Bir neçə dəfə döndərsələr də atam deyir olmaz. Məsələn Kalbalıya bildirirlər ki, 5 kisə un artıq gəlib. Bundan sonra Kalbalı atama yeri gələndə ərzaq anbarının açarlarını etibar edərdi.

-İşğaldan sonra günlərin bir günü Seyfəddin Paşayevə dedim ki, qardaşın İslah Paşayevi görmək, ondan bəzi şeylər soruşmaq istəyirəm. Söz verdi və dedi ki, sizi bir gün görüşdürəcəyəm. Bir gün məni öz xidməti avtomaşını ilə onun iş yerinə götürdü.

Onunla görüşəndə hiss elədim ki, İslah Paşayev mənə bir təhər baxdı.

Sonra Seyfəddin müəllim dedi ki, qağa, bu Sefi dayının oğludur. Elə bil ki, İslah müəllimin kefi açıldı və belə dedi:

-Bayaqdan fikir məni götürüb ki, mən bu adamı haradasa görmüşəm, amma yaşı məni düşündürürdü. İnsan nə qədər bir-birinə oxşarmış.

-Alı (həkim) Cəfərovun 40 mərasimində.

Rayonumuzun işğalından sonra Alı həkim Bakıda rəhmətə getdi. Alı həkimin 40 mərasiminə getmişdim. Bizim kəndli Ələkbər müəllimlə bir yerdə oturmuşduq. Çadırdan çıxanda o bir qədər aralıda dayanmış tanışlarının yanına getdi. Onları mən də

tanıyırdım. Rayonumuzun vəzifəli adamlarından idilər. Ələkbər müəllim gedib onlarla görüşdü. Baxdım ki, onların gözü məndədir. Birdən onlardan biri məni səslədi

-A bala, gəl bizə qoşul, niyə aralıda dayanmısan .

Bu Əfrayıl Paşa oğlu Hüseynov idi. Mən onu aralıdan tanıyırdım, amma şəxsi tanışlığım yox idi. Yaxınlaşıb onlarla görüşdüm. Əfrayıl müəllim belə dedi:

-Niyə aralıda dayanmısan. Sən yad deyilsən ki, hamımız Zəngilanlıyıq. Sənin atan da mənim ən yaxın dostlarımdan olub. Bir qədər rahatladım.

Sonrakı illərdə Əfrayıl Hüseynovun yazıları ilə tanış oldum. O, bir dəfə məni öz evinə dəvət elədi. Getdim, görüşdük. Dedi ki, sənin yazılarınıla tanışam. Mənə bəzi yazılarını verdi. Bildirdi ki, bunlar rayonumuzun, eləcə də millətimizin dərdi-səri ilə bağlı məlumatlardı.



Berlin divarının şəhərdəki yeri

ç. 70 il sonra.

Düz 70 il sonra, 2015-ci ilin may ayında atamın təxmini yaralandığı yeri ziyarət elədim. Bu günkü Berlin möhtəşəmdi. 1945-ci ilin Brandenburq qapılarına baxıb birdə bu günkünə baxanda sanki çox şeyin dəyişdiyini görsəm də əslində abidə elə necə idisə eləcədə qalır. Fərq ondadır ki, indi yenilənib təmir edilib, gözəlləşib.

1939-1945- ci illərdə bütün dünyanın diqqət mərkəzində olan Berlin şəhərini xeyli gəzdim. Reyxstağı, Podsdam şəhərindəki üç liderin (İ.V.Stalin, U.Çörçill və F. Ruzvelt) görüşdüyü saraya da baxdım. Şəhərin bəzi yerlərində 1945-ci ildən qalma uçuq binaları tarixi abidə kimi saxlayırlar. Berlin divarları aradan qaldırılsa da, müəyyən yerlərdə onun nişanələri qalır.

Bənnə, suvaqçı, dülgər, dəmirçi, rəngsaz atam.

Atam Pirçivanda iki mərtəbəli ev tikmişdi. Üç otaq aşağıda, üçü də üstə. Üstəki otaqlarda deyərdim ki, atam bir gün belə yatmadı. Bu işlərin çoxunu o təkbaşına eləmişdi. Düzdü arada sırada, anam da ona yardım edərdi, amma bu qədər işin yanında o heç nə idi. Atam bənnəliq, suvaqçılıq, dülgərlik, dəmirçilik, ümumiyyətlə inşaata aid nə peşə var idisə hamısını bacarardı. Düzdü buna müasir inşaatdakı kimi əla iş demək olmazdı. Amma, yenə də özü bu işləri görərdi. Atamda bir xüsusiyyət var idi ki, bir işə bir dəfə baxardısı, onu yaxşı da olmasa düzəldərdi. Bu hal məndə də var. Bir işi eləmək üçün bir, uzağı iki dəfə baxanda düzəldərdik.

O vaxtlar mən uşaq idim. Ailədə demək olar ki, böyük uşaq mən idim, hələ orta məktəbdə oxuyurdum. Yəni mənəim daş qaldıran, palçıq qarışdırın vaxtım deyildi. Dediym odur ki, atam bu işi yəni ev tikmək işini 10 il sonra başlasaydı mən də ona kömək edərdim.

Yadımdadı qapı pəncərəni düzəldəndə ən kortəbii alətlərdən istifadə edərdi. Düşünürəm ki, atamın bir müasir dəzğahı olsaydı nələr etməzdi. Qapı və pəncərələri düzəldən ustalar yaxşı bilirlər ki, onların birləşmə yerlərini 5-6 mm-lik sverlo (burğu) ilə deşib



oraya kleylənmiş taxta çiv vururlar ki, onlar tərpnəməsin, yaxşı olsun. O vaxt atamın bir əl dreli var idi, amma sverlo deyilən şeydən isə əsər əlamət yox idi. Atam qara paslı 5-6 mm-lik dəmirin ucunu bir az yastılayıb ortasını yeyə ilə sürərək iki dişli hala gətirər və onunla taxtaları deşərdi. Bilirsiniz nə qədər primitiv bir alət idi. Onun mərkəzi yox idi ki, o özünə yer eləyənə kimi 5 mm əvəzinə 8-9 m diametrdə deşik açardı.

Rayonumuzun işğalı ərəfəsində mənim şəxsən evimdə 1 mm-dən tutmuş 40 mm-ə kimi bəlkə də 100-sverlom və elektrik drelim, bir ədəd elektik mişarım var idi. Bunların bir ədədi atama bəs edərdi ki, işi rahat görsün. Deyirəm kaş bunlar ya 20 il əvvəl olaydı, ya da ki, atam ev tikməyə 20 il sonra başlayardı.

Bu günkü inşsaata baxanda düşünürəm ki, atam kimi kişiler ev tikmək üçün ömürlərini verdilər, amma yenə də normal şəraiti olan hazır evləri olmadı.

P.S. o vaxt haylar azərbaycan kəndlərində gətirib tikinti materialları satardılar. Vənətli kəndində bir evdə fanerka (evlərin tavanına vurmaq üçün xüsusi material) satılırdı. Onun ölçüsü 145-152 cm idi. 1967-ci il idi. Yadımdadı rayon Oktyabr inqilabının qələbəsinin 50 illiyinə hazırlaşdı. Məni evdən yolladılar ki, gedim ondan alım, daha doğrusu seçib bir kənara yığım ki, sonra pulunu verib alağ. O dövrdə evlərimizdən yalnız birinin tavanı vurulmuşdu ki, onu da atam ensiz taxtadan vurmuşdu. O illərdə bu cür fanerkalar şəhərimizə yeni- yeni gəlirdi, özudə haylar vasitəsi ilə. Mən də səkkizinci sinifdə oxuyurdum. Atam da hələ belə bir materialla iş görmədiyindən onu necə vuracağımızı düşünürdük. Qonşumuzda Əbil adlı bir dülgər var idi. Atam ona demisdı. O bir

gün bizə gəldi. Atam qiymətini soruşanda Əbil 50 manat istədi. Eyvanın boyu 5, eni isə 3 metr idi. O illərdə bu iş üçün 50 manat bizə görə çox pul idi. Atam məcburi olaraq ona yox dedi. Mən də bu cavaba sevindim və dedim ki, ikimiz vurarıq. Dedi necə, dedim bir az fikirləşərik birini vurarıq, pis olarsa sökər yenidən vurarıq. Atam lazım olan şeyləri, yəni reyka, mismar alib gətirdi. Altdan reykalər vurduq, sonra isə ilk fanerkanı qaldırıb mismarladıq. İşimiz elə ilk cəhddə alındı. Atam da, mən də çox sevinдик. Beləliklə bundan sonra bütün otaqlara bu minvalla özümüz fanerkaları vurduq.

Atam tikinti işlərindən bir şüşə kəsməyi bilmirdi. Ona görə Şüşəni (anam) kəsmirdi ki, Şüşə (anam) ona lazım idi, onu kəsəydi və ya sındırsaydı halı necə olardı.

Atamın orden və medalları



I dərəcəli Böyük Vətən Müharibəsi Ordeni



Бөйүк Вәтән Мүһарибәсində Қәләбәнin 20 illiyi medalı



Бөйүк Вәтән Мүһарибәсində Қәләбәнin 30 illiyi medalı



Böyük Vətən Müharibəsində Qələbənin 40 illiyi medalı



SSRİ silahlı qüvvələrinin 50 illik yubiley medalı

НЗ № 1119591

17. Прохождение службы
в военное время

Наименование контской части	Должность и воинское звание до вступления	Дата зачисления в часть и № приказа	Дата исключения из части и № приказа
861 стр. полк	руководитель	12.1942	7.1945

НЗ № 1119591

Наименование контской части	Должность и воинское звание по штату	Дата зачисления в часть и № приказа	Дата исключения из части и № приказа

18. Участие в боях, боевых походах, партизанских отрядах и истребительных батальонах (где участвовал, в какое время, в составе какой части и в какой должности): *участвовал в боевых операциях в составе 861 стр. полка в сражении 1945 г. в г. Сталин 1943 г. руководил партизанскими отрядами.*

Atamın hərbi билетindən səhifələr



Әмәк ветеранı medalı

8

19. Военную присягу принял _____
 в _____ " Январь 1943 года
 при № 861 СР полк
 (за номером _____)
 М. П. Полк истреж. части _____
 (Служба, подпись)

20. Присвоение военных званий и классности по специальности

Присвоено воинское звание или классная квалификация	Кем присвоено, дата и номер приказа	Подпись и печать
<u>М.А. сержант</u>		

21. Правительственные награды и награждения нагрудными знаками и ценными подарками не имеет

22. Какие имеет ранения и контузии (дата и характер ранения (контузии))
11 июля 1945 т.к. оскотная ранения в левую плечо

9

Atamın hərbi билетindən səhifələr

ВОЕННЫЙ БИЛЕТ

ИЗ № 1719591

Фамилия Барбардиров

Имя Сейфердин

Отчество Эмчулу ог.

Число, месяц и год рождения 1923

Личная подпись владельца _____

Выдан районным военным комиссариатом
Апр. ССР области (республики)

М. П. _____
 ВОЕННЫЙ КОМИССАР

Место для фотонаклейки

М. П. _____
 (Звание, подпись)

Atamın hərbi билетindən səhifələr



Zəngilana giriş lovhəsi. Layihənin müəllifi Əli Sobulu

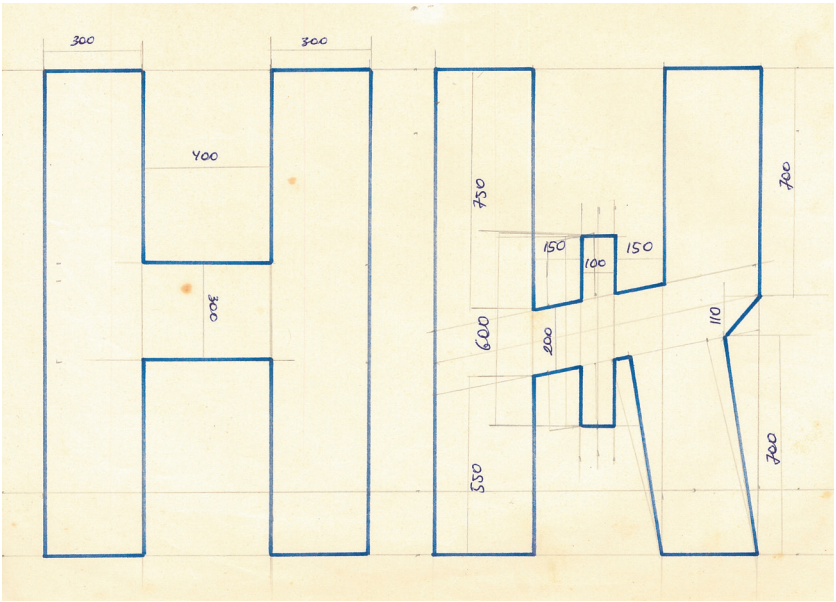

**Zəngilana giriş lovhəsinin eskizi. (1988)
Nümunə üçün iki hərf verilir.**

Başibəlalı çarx

Pirçivan daha dörğusu Zəngilan şəhəri günbəgün böyüyür, yeni ailələr yaranır və onların da təbii ki, evə, torpaq sahəsinə ehtiyacı olurdu. Bu səbəbdən də yeni-yeni evlər tikilir, həyətyanı sahələr artırdı.

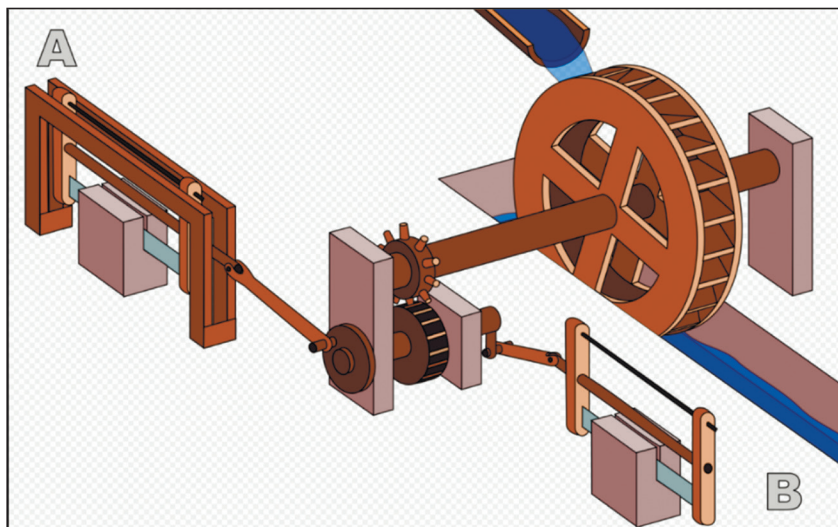

Təxminən belə bir qurğu idi

Şəhərimzdə hər zaman suya ehtiyac olub. Zəngilan Azərbaycanda yeganə rayonu ki, ərazisindən 3 suyu qurumayan (Araz istisna) çay axırdı. Həm içməli, həm də ki, suvarmada suyumuz yetmirdi. Kolxozların əkin sahələrini sulamaq üçün var qüvvə ilə iş görülürdü, amma iş əhaliyə, şəxsi təsərrüfatlara gələndə su olmurdu.

Zəngilan şəhərinin şimaldan cənuba doğru uzunluğu 5 kilometrədən çox idi. Ərazi həm demyə, həm də suvarılan sahə idi. Həm içməli, həm də ki, suvarma suyu cənub tərəfdən, «Çəşməgözü» deyilən yerdən gətirilirdi. Son dövrlərdə şəhərimizə Bəsitçaydan ikinci içməli su xətti çəkilsə də, yenə də tələbatı ödəmirdi.

Mən burada həyətyanı torpaq sahələrinin suvarılmasından danışmaq istərdim. Şəhərimizə rayonlaşmadan sonra yenə də «Çeşməgözü» deyilən yerdən, Oxçuçayından bir kanal çəkilmişdi.

İşğal zamanı bu kanal Pirçivanın ilk orta məktəb binasının arxasından keçərək Milis idarəsinin altından keçib dəyirmanı, sonra da Gesə gedərdi. Bu arx vasitəsi ilə həm GES və Dəyirman işlədilirdi, həm də ki, əkin sahələri suvarılırdı. Bu kanal şəhərin nisbətən şərq tərəfindən keçdiyindən qərb tərəfdəki əhali bundan yararlına bilmirdi. Bununla həm əhali, həm də ki, dövlət təsərrüfatları əkin sahələrini suvarırdı.

Bu kanal ondan əvvəl Zəngilan şəhərinin lap mərkəzindən keçərmiş. Onun izlərini mən bizim evin günbatan hissəsində görmüşdüm. Yəni kanal ilk orta məktəbin ilk dövrlərdə şərq tərəfindən deyil, qərb tərəfindən keçərmiş. O dövrdə orada məktəb binası yox idi. Çox güman ki, məktəb binası tikmək məqsədi ilə kanal haradasa 100 metr şərq tərəfdən yenidən qazılıb. Həmin kanaldan bir qol da lap şəhərin qərb tərəfindən rayon İcraiyyə Komitəsinin qarşısından keçib köhnə xəstəxananın, daha doğrusu İskəndər həkimin tikdiyi evin həyətidən keçib gedərdi. Sonralar bu kanala olduqca az su gələrdi. Kanalın qalıqları işğal gününə kimi RİK-nin bağında qalırdı.

Bizim ev və həyətyanı sahə də kanalın qərb hissəsində qalırdı.

Son illərdə bir çox ailələr öz həyətyanı sahəsini suvara bilmirdi. İmkanı olanlar krant suyu ilə, bir çoxları kanala su nasosu qoymaqla bunu həll edərdi. İnsanlar gedib köhnə Pirçivan ərazisindən suyu döndərüb evinə gətirənə kimi bəlkə də on yerdə hərə öz həyətinə döndərərdi. Gedib niyə belə edirsən deyəndə də dava düşərdi. Bir dəfə atam gedib suyu gətirəndən sonra baxırlar ki, su kəsildi. Kiçik qardaşımı göndərirlər ki, get gör nə olub. O, da degib görər ki, bir nəfər suyu öz həyətinə döndərüb. Uşaq suyu təkrar evə gətirmək istəyəndə həmin adam (deyilənə görə müəllim idi) orağı onun boğazına dirəyib deyir ki, başını kəsərəm, çıx rədd ol buradan.

Bu hadisədən sonra demək olar ki, iki il bizim həyətdə atam su

gətirə bilmədi. Bir dəfə Bakıdan yayda evə gəlmişdim, baxdım ki, həyətdə 5X5 sm enində torpaq yarılıb. Atam bir gün mənə dedi ki, bala həyət-baca od tutub yanır. Mən Cərbayıl rayonu ərazisində bir şey gördüm, arxdan su çıxarırdı. Ondan birinin düzəldə bilərikmi?

Dedim nədi? Atam başladı onu mənə izah eləməyə. Məni maraqlandırdı. Orta məktəbdən Fizika fənnindən Arximedə buna bənzər bir qurğusu olduğunu bildirdim. Elə həmin gün başladım taxtadan bir dairəvi çarx düzəltməyə. Onun da üzərinə evdə olan çadırdan üz çəkdim. Onu suya saldıq və başladı hərəkətməyə. Mən anladım ki, bunu dəmirdən düzəltmək bir şey alınır. Payızda Bakıdan müəyyən dəmir hissələri gətirib onu dəmirdən düzəltməyə başladım. Yaz qabağı mən onu daha da təkmilləşdirdim. Bu məsələni həll etdik və bağı istədiyimiz kimi istədiyimiz zaman suvardıq.

Növbəti il tətillə gələndə atam dedi ki, qonşulardan bundan istəyən var. Düzəldə bilərsənmi?

Dedim ki, bu çətin məsələdi ağır işdi, ona çox material, vaxt lazımdı. Eləyə bilmərəm.

Bundan sonra işimiz bir az çətinləşdi və qonşulardan kimsə bizdən SS idarəsinə və şəhər sovetinə şikayət yazdı. SS idarəsindən bizə belə məzmununda bir məktub gəlmişdi. Məktub atamın adına yazılmışdı.

-Sizin suvarma kanalının üzərinə qoyduğunuz çarx, kanalın suyunun azalmasına səbəb olur. Xahiş edirik ki, onu oradan götürəsiniz.

Məktubu Suvarma Sistemləri İdarəsinin rəisi Halay Həsənov imzalamışdı.

Onu hələ tanımırdım. Sonralar tanış olduq. Sən demə Halay Həsənovla orta məktəbdə bir oxumuşuq.

Mən birdəfəlik rayona gələndən sonra bir gün onunla RİK-nin həyətində görüşdüm. Qarayev Yunislə söhbət edirdi. Salam verib yaxınlaşdım. Dedim Halay Həsənov sizsiniz. Dedi ki, hə. Dedim

bizə belə bir məktub yazmısınız. Dedi ki, hə qonşular sizdən şikayət edib. Dedim kimdi, demədi. Buna heç gərək də yox idi.

-Dedim, belə də savadsız məktub yazarlar. Siz bizə Ermənistanın zibillədiyi çirkab sudan istifadə etməyi də rəva görmürsünüz. Sizin vəzifəniz dövlət təsərrüfatları ilə yanaşı əhalinin də şəxsi təsərrüfatının, həyətyanı sahəsinin suvarılmasına cavabdehlik deyilmi?

Adamın Allahu var Halay Həsənov heç nə demədi. Bu yandan Yunis dedi ki, ə o savadlı adamdı e, Jdanovda (indiki Beyləqan) işləyib. Dedim, Jdanovda işləməklə savad olmaz. Bu məktubda yazılanlar hər şeyi göstərir.

Nə isə Halay Həsənovu da qınamıram, o, da məktuba bir cavab yazıb şikayəti bağlamalıdı. Sonralar onunla dostlaşdıq. Hətta bir az qohumluğumuz da var imiş.

Bizim ata-anamıza müraciət formamız: Sefi Şüşə

Biz ailədə hamımız atamıza və anamıza öz adı ilə müraciət edərdik. İlk baxışda bu yaxşı təsir bağışlamır. İnsan da ata-anasına öz yaşıdı kimi adı ilə müraciət edərmidi? Amma

Biz Sobuda yaşayırdıq. Atam evlənəndə nə atası sağ idi nə də ki, anası. Anamın da tək anası qalırdı. Onlar bir yerdə qalırdılar, yəni Hürüxan nənəm də atam və anamla birgə yaşayırdı.

Hürüxan nənəm atama Sefi, anama isə Şüşə deyərək müraciət edərdi. Biz uşaqlar da dünyaya gələndə atanı Sefi, ananı da Şüşə bildik və onları biz də nənəm deyən kimi çağırırdıq.. Beləliklə biz uşaqlar da onları öz adları ilə çağırmalı olduq.

Təkcə kiçik bacım Yaqut bu ənənəni pozdu. O bizim son beşiyimiz, canımız. Bacım Mənsimənin Yaqutdan biri 7, digəri isə 5 yaş böyük iki qızı, iki də oğlu, biri iki il, biri də iki ay böyük idi. Onlar bizə tez-tez gələrdilər. Mənsimənin təbliğatı ilə Sefiyə baba dedilər. Yaqut da onlara baxıb Sefiyə baba dedi.

Atamdan sonra. Atamın sağlığında açığın deyim ki, onun dediklərinin hamısına hə demədim. Bəzlərinə etiraz elədim, özü-

mün düz düşündüyümü etdim. O illərdə özümü haqlı sayar, bunun düzgün olduğunu düşünərdim. Bu gün geriyə baxanda bunların hamısının yanlış olduğu qənaətindəyəm.

Bu gün öz balalarımıza bir irad tutanda və onların bizim dediklərimizə əhəmiyyət vermədiyi hallarda nə düşündüyümü, necə əsəbiləşdiyimi təsəvvür edirsinizmi?

İndi mən ata anamın mənim tərs hərəkətlərimə necə dözdüyünü, necə səbr etdiyini xatırlayanda, onların necə dözümlü və səbirli olduqlarını, bizi necə sevdiyini anlayıram.

Belə bir fikir məni həmişə düşündürür. O, təhsilsiz, oxuma yazma bilməyən insanlar bizlərdən qat qat savadlı, ağıllı və təmkinli idilər. Bəzən belə bir fikir söyləmək istəyəm ki, bir çox hallarda bizim bəyənmədiyimiz savadsız, təhsili olmayan adamlar oxumuşların bir qismindən həm mədəni, həm də ki, etibarlı olurlar. Mədəniyyət, təmkin mənə oxumaqla olmaz. Bunun üçün bünövrə, zəmin, qandan gəlmə bir şey var. Bəlkə də yanlış düşünürəm.

Amma özüm barədə bunu deyərdim ki, bu günkü halıma baxanda mən ata anama bəlkə də zülm eləmişəm.

Bu gün bu qənaətdəyəm ki, övladlarımız valideyinlərinin bir sözünə yox deyirsə, deməli bizlər öz ata anamızın iki sözünə yox demişik.

Atamın sağlığında mən onun nəyə qadir olduğunu bəlkə də dərk etməzdim. Ondan sonra mən onun kim olduğunu, nəyə qadir olduğunu, mənim üçün bir Everest olduğunu anladım. Çox təəsüflər olsun ki, gecdi.

Amandır gənclər! Ata ananızın üzünə durmayın. Bu çox təhlükəlidir.

Hürüxan nənəm.



Bizim baba və nənədən yeganə adamız, varlığımız anamın anası Hürüxan nənəm idi. Mən belə bir ada desəm rast gəlmədim inanın. O əslən xaraba kəndlərdən olan Püşənliyə idi, sonra Vejnəli kəndində məskunlaşmışlar. Nənəmin qohum-əqrabası çox olub. Onun 7 və ya 8 igid qardaşları olub. Demək olar ki, hamısı sovet hökumətinə dəstək vermədiyinə görə müxtəlif vasitələrlə aradan götürüldülər.

Hürüxan nənəm ona 1953-cü ildə verilən pasportda 1882-ci il doğumludu. O 1980-ci ilin dekabrında dünyasını dəyişib. O, bizim hamımızın əziyyətin çox çəkib. Atamla anam Pırçivanda işlədiklərindən bizlər məktəb yaşına çatana kimi onun yanında yaşamışıq. Allah ona rəhmət eləsin.



Nənəmin mənimlə yaşdığı olan pasportu

Anam Bədirxanova Şüşə Kamal qızı

Anam Bədirxanova Şüşə Kamal qızı 1927-ci ildə Sobu kəndində anadan olub. Anam nənə tərəfdən nənəmin yeganə övladı idi. Uşaqlıq dövrü müharibə illərinə təsadüf edən anam 13-14 yaşlarından kolxozda işləmişdir. O vaxtkı kolxoz işi katorqadan da əziyyətli idi. Təsəvvür edin qadınları piyada Horadizə neft gətirməyə göndərirdilər. Gündə 16-18 saat işlədirdilər. Hətta əmzikli qadınlara uşaqlarını əmizdirməyə belə fasilə verməzdilər. Sovet hökumətinin kölələri olan kolxoz sədrləri və onların yarıdımçıları isdədikləri əziyyəti insanlara verərdilər. Anam arxa cəbhədəki işinə görə Stalin medalı ilə təltif olunub. Sonralar bu medal «1941-1945-ci il Böyük Vətən Müharibəsində Rəşadətli əməyə görə» medalı adlandırılmışdır. Bu medalla həm Hürüxan nənəm (anamın anası), həm də ki, anam təltif olunub.

Anam Sobu kənd VII illik məktəbini fərqlənmə ilə bitirib. O zaman VII sinfi yaxşı bitirənləri hətta aşağı siniflərə müəllim də təyin edərdilər.

1941-1945-ci illər müharibəsinin gedişi zamanı rayonumuzdan bir neçə şagirdi Qaryagin (indiki Füzuli) rayonuna oxumağa yollayıblar. İlk növbədə kənd təsərrüfatı və məktəblər üçün kadrlara daha çox ehtiyac var idi. Anam da Qaryaginə müəllim kursuna göndərilənlər arasında idi. Amma nənəm razı deyildi. Nənəm nə qədər çalışsada kəndə gələn qrupu razı sala bilmir. Deyirlər ki, gərək rayondakılarla razılaşaq.

Nənəm onlarla bərabər rayona gəlib, minnət, yalvarış, ağlamaq hesabına anamı məktəbə getməyə qoymur. Nənəmi də qınamıram yaşlı qadındı, özü də tək. Oğlu cəbhədə həlak olub. Evdə xəstə qardaşı var. Nə etməlidir. Amma, anam oxusaydı yaxşı olardı.

Biz sonralar rayon mərkəzinə köçəndən sonra da Pirçivanda-



kı Elektrik stansiyasında atamla bərabər fəhləlik etmişdir. O, eyni zamanda boş vaxtlarında bədii tikmə və digər əl işləri ilə məşğul olmuş, müxtəlif tikmə nümunələri yaratmışdır. Onlardan bir neçə nümunəni sizlərə təqdim edirəm. İlk baxışda adi bir bəzək əşyası təsiri bağışlayan bu əl işləri çox mürəkkəb işlərdir.

Bunları tikmək üçün əvvəlcə ağ parça üzərinə o illərdə çox işlənən və ximiçeski deyilən (kimyəvi) karandaşla çəkərdi. Bunu çəkmək özü də asan deyildi. Bu gün bu əl işlərinə baxanda belə bir qənaətdəyəm ki, anamın az da olsa rəssamlıqdan da anlayışı var imiş. Bunlar uzun, yuxusuz gecələrin məhsuludur.

Orta məktəbdə oxuyanda anam həmişə valideyn iclasına gələrdi. Atamın vaxtı yox idi. Uşaqlar anamın uzun və enli tumanına lağ edər, gülərdilər. Mən də uşaq idim, utanardım. Əslində utanılacaq bir şey yoxdu. Mənim anam da dizdən yuxarı dar yubka geysəydi, belə deməzdilər.

Bir dəfə kiçik bacım Yaqut anama deyir ki, mama (təkcə o mama deyərdi) özün gözəlsən, kaş adın Şüşə olmazdı. Sən demə buna uşaqlar sinifdə deyiblər ki, sənin maman pəncərə şüşəsidir. Əslində şüşə saflıq, təmizlik simvoludur. Uşaq dünyası da, nə deyəsən. Anamın da 5 medalı var.

Anam 16 sentyabr 2012-ci ildə Bakı şəhərində dünyasını dəyişmişdir.

Sən saydığını say gör fələk nə deyir

İnsan çox hikkəli, nəfsə çox meyillidir. Nə xoşbəxtli o insanlar ki, nəfsinə qalib gəlir və səbr edir.

Anam Allahdan çox qorxar, haqsızlığa dözməzdi. Haqsızlığa dözməmək məndə də var. Anam atamın qazancından deyərdim ki, bütün qohumlarına azdan- çoxdan payladı. Mən hələ 3-cü sinifdə oxuyanda o məni Mincivana yollardı. Evdə olandan, bağda-bağçada bitəndən nə vardısı onlara yollardı. Amma, anamın son günlərində ona haqsızlıq elədilər. Anam da onların bir qismindən kəsən kimi oldu.

Bir gün yenə xəstələnmişdi.



**Anam Bədirxanova Şüşə Kamal qızı
(1927-2012)**

Mənə vəsiyyət elədi. Dedi ki, qardaş və bacıların sənə əmanət. Mənim gözümə torpağı sən tökərsən. Sən həm qardaşımsan, həm də ki, balam. Sonra dedi ki, filankəsi mən öləndə üstümə gəlməyə qoyma.

O vaxtkı ağımla buna hə dedim, indiki ağımla deməzdim. Düzdü vəsiyyət elə şeydi ki, gərək çalışıb ona əməl edəsən.

Amma ,,,,,,,,,,,,,,,,,,,,,,,,,,,,,,,,,,,,,,

Bizim hökm verməyə ixtiyarımız yoxdu. Hökmü verən Allahdı. Mən o zaman anama yaxşı, dedim. İndi özümə sual verirəm, sən kimsən ki, kimsəni ora qoymayasan.

İllər ötdü. Allah məni bir yerə yolladı. (Mən getmədim ha, O, (Allah), yolladı. Elə yerə getdim ki, anam vəfat edəndə onun yanında olmadım. Gələn gəldi, gedən də getdi!

Amandır insanlar, heç zaman mən belə eləyəyəm, belə istərəm deməyin. Hökm Allahındı.

Anam deyirdi ki, öləndə gözüne torpağı sən tökərsən. Allah məni elə yerə atdı ki, anamın o vəsiyyətini də yerinə yetirə bilmədim. Ey adəm oğlu, hökm vermə. Hökm Allahındı.

Anam mən doğulan ayda dünyadan köçdü. Onun üçü verilən gün mənim doğulduğum günə düşdü. Bu bir təsədüfmü?

Bir əlavə. Sobuluların bir neçə yaxşı adəti var idi. Onlardan biri papiros çəkməmək idi. Bunun nə qədər xeyirli və sağlamlıq bir adət olduğunu izah etməyə gərək yox.

Sobuluların bir çoxlarına məlum olmayan bir adəti də var. Onlar uşaq doğulanda və eyni zamanda da biri dünyasını dəyişəndə ona qurban kəsərdilər. İsmayıl qurbanından fərqli olaraq Sobulular bu qurbanı bişirib evlərə paylardılar.

Qeyd etdiyim kimi Sobuda bir neçə seyid ocağı olub. Qurbanı seyid kəsər duasını verdikdən sonra bişirib paylardılar. Şəraitə görə qurban ya Seyidin ocağında ya da ki, qurban sahibinin evində bişirilərdi.

Qurban kəsilən günlərdə bir nəfər evlərə düşüb hamıya xəbər verərdi. Hər evdən adam qurban kəsilən evə gəlib payın alardı.

Xəstələrə, yaşlılara, gələ bilməyənlərə xüsusi pay yollardılar. Adətən qurbanlar dekabr-yanvar aylarında kəsilərdi. Bunun da səbəbi o idi ki, yayda bişmiş ət tez xarab olardı. Qurbanlar o qədər çox olardı ki, verilən payı bir neçə gün saxlamalı olurdun. Bu səbəbdən də onu qış aylarında kəsərdilər.

Baxın qış günü bir evə bişmiş yemək yollayasan. Bundan böyük savab olarmı? Qurban ətleri plovla birlikdə paylanardı.

Anam Allaha o qədər inanardı ki, onun adı gələndə hər şeydən keçərdi. O ildə deyərdim ki, ən azı iki qurban kəsdirərdi. Bəzən seyyidi evimizə dəvət edər, qurbanı evdə bişirib hamıya imkan daxilində paylardıq.

Anam bunu Sefinin hesabına eləyərdi. Bu işin ağırlığı Sefinin hesabına idi. Heyvanları saxlamaq, otarmaq, qış üçün ot yığmaq elə də asan deyildi.

Anam həmişə belə bir dua edərdi. Allahım bizləri yaxşılardan üzünün suyu hörmətinə bağışla.

Bu gün düşünürəm ki, günahlarımız özümüzündü, yaxşı işlərimiz isə ata-anamızın üzünün suyu hörmətindədi. O üzdən Allah mənə həmişə dayaq oldu, məni heç zaman darda qoymadı. Şükür onun kərəminə.

İnsan əvvəl Allaha, sonra da ata-anasına itaət etməlidir. Bunu unutma ey Adəmoğlu.

Bacım Cümşüdova Mənsimə Seyfulla qızı (1947-1992)

Cümşüdova Mənsimə Seyfulla qızı 19 sentyabr 1947-ci ildə Sobu kəndində anadan olub. 1953-1960-cı illərdə Pirçivan qəsəbə orta məktəbində oxuyub. Sonra ailə qurub və Şamlı kəndində yaşayıb. Yoldaşı Xudayarov Həsən Mahmud oğlunun anası Sobulu, atası Seyid Mahmud isə Şamlıdır. Onların Zərnigar, Filyar adlı qızları Əsəd (1969- 2012-ci ilin mayında avtomobil qəzası nəticəsində dünyasını dəyişib)*, Fərrux və Behbud (1974-1992) *adlı oğlanları var. Cümşüdova Mənsimə Seyfulla qızı 5 uşaq doğub tərbiyə etdiyinə görə II dərəcəli «Analıq Medalı» ilə təltif olunub.



**Bacım Cümşüdova Mənsimə Seyfulla qızı
(1947-1992)**

O, 1992-ci ilin 07 fevralında faciəli surətdə həlak olmuşdur.
Övladları

-qızı Xudayarova Zərnigar Həsən qızı 1964-cü ilin 26 noyabrında Zəngilan qəsəbəsində anadan olub. Azərbaycan Dövlət Universitetinin Coğrafiya fakültəsini bitirmişdir. Bir müddət sovxozda üzümçülük briqadiri işləmiş, sonra Gilətağ kənd XDS İK-nin sədri seçilmişdir. Bu işdən getdikdən sonra müəllimlik etmişdir.

-qızı Xudayarova Filyar Həsən qızı 1966-cı ilin 27 noyabrında Zəngilan qəsəbəsində anadan olub. Azərbaycan Dövlət Pedaqoji İnstitutunun psixologiya fakültəsini bitirmişdir. Bakı şəhərindəki Zəngilan məktəblərindən birində müəllim işləyir.

-oğlu Xudayarov Əsəd Həsən oğlu 1969-cu ilin 16 oktyabrında Zəngilan şəhərində anadan olub. Sürücülük kursunu bitirib. Bakı şəhərində sürücü işləyirdi. 2012-ci ilin mayında Bakı şəhərində avtomobil qəzası zamanı faciəli surətdə dünyasını dəyişib.

-oğlu Xudayarov Fərrux Həsən oğlu 1971-ci ilin 15 oktyabrında Zəngilan şəhərində anadan olub. Azərbaycan Dövlət Bədən Tərbiyəsi İnstitutunu bitirib.

-oğlu Xudayarov Behbud Həsən oğlu 1974-cü ilin 14 aprelinə Zəngilan şəhərində anadan olub. 1992-ci ilin 07 fevralında faciəli surətdə həlak olmuşdur

Bacım Cümşüdova Filyar Seyfulla qızı (1950-1959)

Cümşüdova Filyar Seyfulla qızı 05 yanvar 1950-ci ildə Sobu kəndində anadan olub. 1957-ci ildə Pirçivan qəsəbə orta məktəbinin I sinfinə qəbul olunub. 1959-cü ildə II sinifdə oxuyan zaman yay tərtili zamanı Sobuda nənəsinin yanında olarkən xəstələnmişdir. O zaman Sobudan rayon mərkəzinə gəlib-gətmək olduqca çətin idi. Nənəm deyirdi ki, o dövüdə kənddə nəqliyyat olmadığından mən qızı vaxtında rayon mərkəzinə gətirə bilmədim. Sonra kimsə eşşəyini vermiş nənəm onunla qızı rayona gətirir. Artıq gec idi, xəstəlik canına işləmişdi. 1959-cu ilin yayında dünyasını

dəyişdi. Sobu kənd qəbristanlığında dəfn olunub. Mən ilk dəfə atamı o zaman hönkürtü ilə ağlayan gördüm.

Mən Cümşüdlü Əli Seyfulla oğlu

-yoldaşı **Bəhramova Rəhilə Fərzalı qızı** 08.09.1965-ci ildə Ermənistan SSR-nin Qafan şəhərində anadan olub.

-oğlu **Cümşüdlü Kamal Əli oğlu** 03 dekabr 1985-ci ildə Zəngilan şəhərində anadan olub. Azərbaycan Dövlət Mədəniyyət və İncəsənət Universitetini bitirib.

-oğlu **Cümşüdlü Seyfulla Əli oğlu** 19 mart 1989-cu ildə Zəngilan şəhərində anadan olub. Orta təhsillidir. Şahmat üzrə ustalığa namizəddir.

-qızı **Cümşüdlü Sevin Əli qızı** 29 dekabr 1990-cı ildə Zəngilan şəhərində anadan olub. Ali təhsilli iqtisadçıdır. Ayla adlı qızı, Ayaz adlı oğlu var.

Bədirxanova Mənsurə Seyfula qızı

ADU-nu bitirən ilk Sobulu qadın

Bədirxanova Mənsurə Seyfulla qızı 27 iyul 1957-ci ildə Zəngilan qəsəbəsində anadan olmuşdur. 1964-1974-cü illərdə 1 sayılı şəhər orta məktəbində oxumuşdur. Orta məktəbi bitirdikdən sonra istehsalatda çalışmış, qiyabi olaraq Azərbaycan Dövlət Universitetinin filologiya fakültəsini bitirmişdir. Ali məktəbi bitirdikdən sonra Zəngilan şəhərində müəllmə işləmişdir. 1993-cü ildə rayonun işğalından sonra Bakı şəhərində məcburi köçkün kimi müvəqqəti məskunlaşmışdır.

İran İslam Respublikası ərazisində olan Məşhəd şəhərindəki İmam Rza(ə) ziyarətgahını ziyarət edib. Ruslan və Azər adlı iki oğlu var.

Kəlbəlayi və Məşədi Ruslan Sədrəddin o 16 sentyabr 1985-ci ildə Zəngilan şəhərində doğulub. 1992-ci ildə Zəngilan şəhər 1

saylı orta məktəbin I sinfinə qəbul olunmuşdur. Rayonun işğalından sonra əvvəl Sumqayıt şəhərində məskunlaşmışlar. Sonralar isə Bakı şəhəri Yasamal rayonu ərazisində yerləşən İnşaat və Memarlıq Universitetinin Yataqxanasında məskunlaşmışlar. Ruslan Bakı Bədən tərbiyəsi texnikomunu bitirib.

İran İslam Respublikası ərazisində olan Məşhəd şəhərindəki İmam Rza (ə) ziyarətgahını və İraqda Kərbəla şəhərində imam Hüseyin ziyarətgahını ziyarət edib. Subaydı

-oğlu **Məmmədov Azər Sədrəddin oğlu** 26 sentyabr 1986-cı ildə Zəngilan şəhərində anadan olub. Bakı şəhərində orta məktəbi bitirib. Azər orta ixtisas musiqi məktəbini bitirmişdir. O eyni zamanda meyxana müsabiqəsində iştirak etmiş və yarımfinala çıxmışdır. Hal hazırda işsizdir.

Bədirxanov Davud Seyfulla oğlu

Məşədi və Kəlbəlayi .

Bədirxanov Davud Seyfulla oğlu 26 iyun 1961-ci ildə Zəngilan qəsəbəsində anadan olmuşdur. 1978-ci ildə şəhər 1 saylı şəhər orta məktəbini sonra isə Naxçıvan şəhərində sürücülük kursunu bitirmişdir. Rayonun işğalına qədər əvvəlcə rayon konserv zavodunda, sonra isə Rayon İstehlak Cəmiyyətində sürücü işləmişdir. 2012-cü ildə Məşhəd, Kərbəla və Nəcəf şəhərlərində ziyarətdə olmuşdur. Hal-hazırda Bakı şəhəri Qobu qəsəbəsində məskunlaşmışdır. İki oğlu var.

-oğlu **Bədirxanov Elvin Davud oğlu** 1992-ci ildə Zəngilan şəhərində anadan olub.

-oğlu **Bədirxanov Yusif Davud oğlu** 2015-ci ildə Bakı şəhərində anadan olub. Orta mətəbdə oxuyur.

Balaqadaşova Yaqut Seyfulla qızı
Musiqi Akademiyasının ilk məzunlarından

Balaqadaşova Yaqut Seyfulla qızı 30 dekabr 1971-ci ildə Zəngilan şəhərində anadan olmuşdur. 1978-1988-ci illərdə 1 saylı Zəngilan şəhər orta məktəbində oxumuşdur.

1990-1994-cü illərdə Soltan Hacıbəyov adına Sumqayıt şəhər orta ixtisas musiqi məktəbində oxuyub. Məktəbi fərqlənmə diplomu ilə bitirdiyindən müəlliminin təşəbbüsü ilə Azərbaycan Dövlət Musiqi Akademiyasına imtahansız qəbul olunub və 1994-2000-ci illərdə orada təhsil almışdır.

Musiqi Akademiyasını bitirdikdən sonra əvvəl Zəngilan rayon musiqi məktəbində, indi isə Bakı şəhərindəki musiqi məktəblərindən birində musiqi müəllimi işləyir.

2013-cü ilin mayında İran İslam Respublikasının Məşhəd şəhərindəki İmam Rza (ə) ziyarətgahını ziyarət etmişdir. Zaur və Ziya adlı iki oğlu var.



Ailəmizin ilk fərqlənmə diplomu

Həyat yoldaşı Balaqadaşov Telman Malik oğlu əslən Quba rayonundan idi. Ali təhsilli mühəndis olan Telman 2016-cı ildə dünyasını dəyişib.

Ailəmizinn ilk həkimi Balaqadaşov Zaur Telman oğlu

Balaqadaşov Zaur Telman oğlu 19 yanvar 1997-ci ildə Bakı şəhərində anadan olub. Orta məktəbi bitirdikdən sonra İ.M.Seçenev adına Moskva Tibb İnstitutunun Bakı filialına daxil olmuş və 2021- ci ildə oranı bitirmişdir. Azərbaycan, Türkiyə türkcəsi, ingilis, rus və alman dillərində sərbəst danışır.

Zaur eyni zamanda da musiqinin beatbox yarış növündə bir çox beynəlxalq yarışlarda iştirak etmiş və mükafata layiq yer tutmuşdur.

Balaqadaşov Ziya Telman oğlu

Balaqadaşov Ziya Telman oğlu 14 yanvar 2015 -ci ildə Bakı şəhərində anadan olub. Hal hazırda Bakı şəhərində 22 sayılı orta məktəbdə oxuyur. Orta məktəbdə oxuyan Ziya Azərbaycan, rus və ingilis dillərində sərbəst danışır.

Son olaraq

Belə bir məsələ var. Haqq verilmir alınır. Adamın özü barədə nə isə bir söz deməsi yaxşı qarşılanmır. Amma bir məsələ var ki, əgər dediklərin həqiqətsə və sənədlərlə təsdiq olunursa onda mənə elə gəlir ki, bu hər bir kişinin haqqıdır.

Mənim ata və anam heç bir vəzifə sahibi olmayıblar. Onlar Pirçivan kəndində 40 il birgə yaşadılar və ən ağır işlərdə işlədilər. Qazandıqları halal idi və kimsənin malını yemədilər. Bundan əlavə onların hər ikisinin müəyyən qədər əl qabiliyyəti, sənətdən anlamaq keyfiyyətləri var idi. Atam deyərdim ki, tikintiyə aid bütün işləri bacarardı.

Anama gəlincə onun əl işləri deyərdim ki, sənət nümunələridi. Bunları ərşəyə gətirmək hər qadının işi deyil. Ağır işlərdə işləyəsən, yeri gələndə heyvanını da otarasan, uşağa baxasan və eyni zamanda da bu qədər iş görəsən.

Anamın əl işlərindən



Bir tikmə (podnos)



Bir tikmə (podnos)



Çarpayının önü üçün



Bir tikmə



Bir tikmə



Çarpayının önü üçün



İki ceyran, tikmə

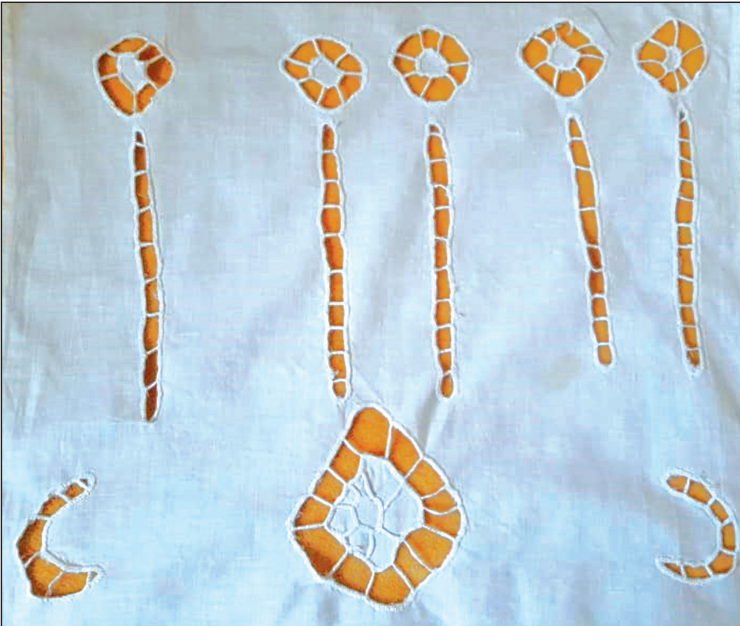

Krujeva

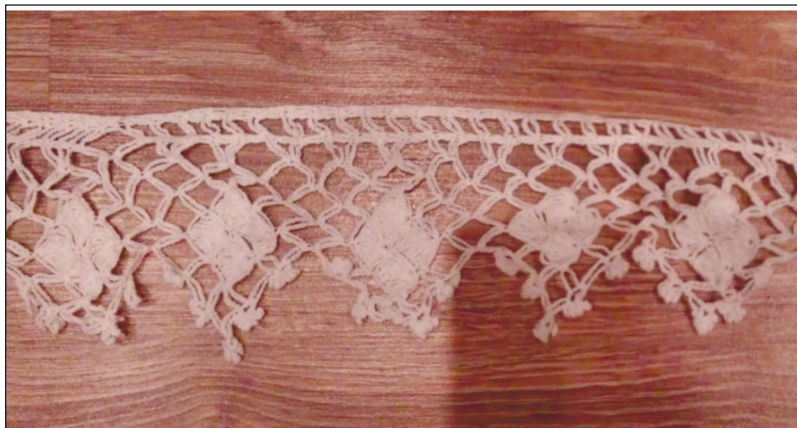

Krujeva



**Anam Bədirxanova Şüşə, bacım Yaqut,
bacım Mənsimə və onun qızı Filyar**



Stolun önü üçün pərdə.

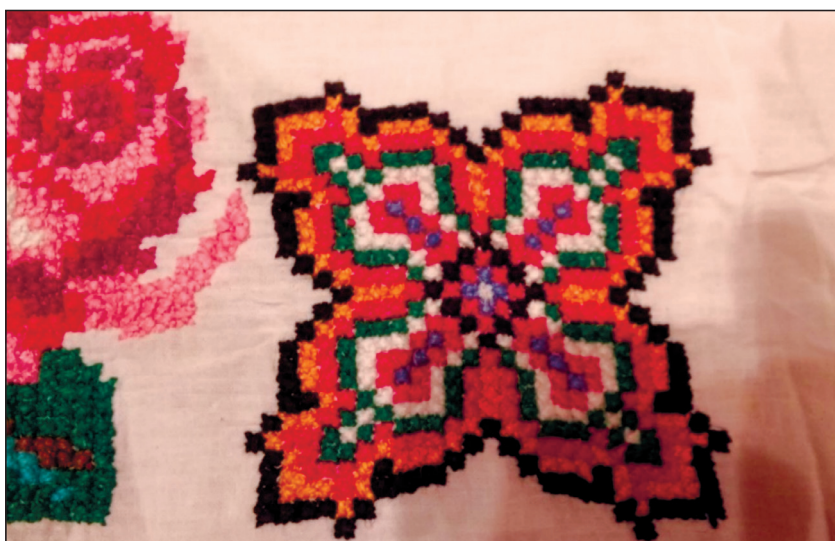

Döşəkçə üzü, tikmə



Stolun önü üçün pərdə.



Yastıq üzü tikmə



Krujeva. Pəncərə üçün pərdə



Çarpayının önü üçün pərdə

**„СОРОК ЛЕТ ПОВЕДЫ
В ВЕЛИКОЙ ОТЕЧЕСТВЕННОЙ ВОЙНЕ
1941—1945 гг.“**



УДОСТОВЕРЕНИЕ

Бадирова
Шушва
Жамал Кизил

В СООТВЕТСТВИИ С УКАЗОМ ПРЕЗИДИУМА
ВЕРХОВНОГО СОВЕТА СССР
от 12 апреля 1985 года
НАГРАЖДЕН ЮБИЛЕЙНОЙ МЕДАЛЬЮ

**„СОРОК ЛЕТ ПОВЕДЫ
В ВЕЛИКОЙ ОТЕЧЕСТВЕННОЙ
ВОЙНЕ 1941—1945 гг.“**

ОТ ИМЕНИ ПРЕЗИДИУМА ВЕРХОВНОГО
СОВЕТА СССР МЕДАЛЬ ВРУЧЕНА

20 июля 1985 года

М. П. *пред. Социалистической Р. И.*
Т. Шехмуратов
подпись и подпись лица,
вручившего медаль)

УЧАСТНИКУ ТРУДОВОГО ФРОНТА

1941-1945-ci illər müharibəsində qələbənin 40 illiyi medalı

**"1941-1945-ci illər
BÖYÜK VƏTƏN
MÜHARİBƏSİNDƏ
QƏLƏBƏNİN 60 İLLİYİ"**



**"1941-1945-ci illər
BÖYÜK VƏTƏN
MÜHARİBƏSİNDƏ
QƏLƏBƏNİN 60 İLLİYİ"**

YUBİLEY MEDALI İLƏ
TƏLTİF OLUNMUŞDUR

Bədirova
Şüsa
Kamal qızı

publikasının
Prezidenti
İLHAM ƏLİYEV

2005-ci il "27" aprel tarixli Sərəncam

1941-1945-ci illər müharibəsində qələbənin 60 illiyi medalı



Әмәк ветерани медали



Qadınlar üçün toxunma şalın bir hissəsi



Anama məxsus gümüş kəmər



Boğazsız toxunma yun corab



Əsli Kərəm dastanından Əsli Kərəm tikməsi.



ölçüsü 140sm x 200sm



Qadınlar üçün şal.



Krujeva



Anam şal toxuyarkən



Krujeva tikmə ilə.

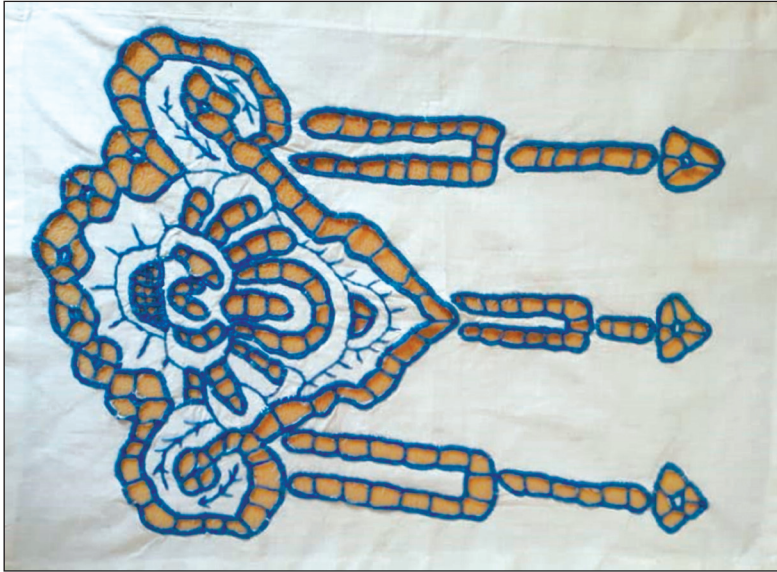

Пәncәрәnin bir gözü üçün пәрдә



Пәncәрәnin bir gözü üçün пәрдә



Dəm çayniki örtüyü



Somovar örtüyü



Tovuz quşu, tikmə



Qadın portretləri, tikmə



Bir tikmə

Bacım Mənsimənin əl işlərindən



Əl tikiş maşını üçün örtük, tikmə



Qoşa tovuz quşları, tikmə

Cümşüdlü Kamalın əl işlərindən



Təbiət təsviri: sulu boya



Təbiət təsviri: sulu boya



Təbiət təsviri: sulu boya



Dənizdə dalğa: sulu boya



İkinci dərəcəli «SSRİ sərhəd əlaçısı» döş nişanının vəsiqəsi

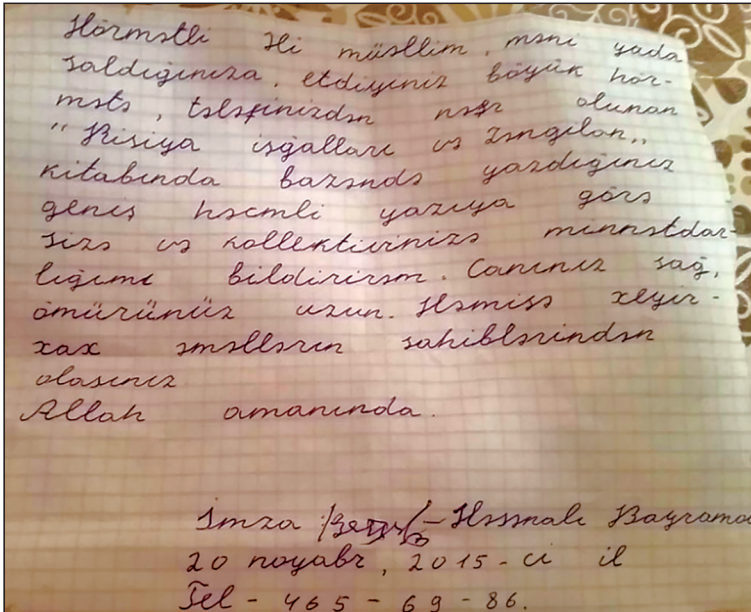

Qocaman jurnalist Həsənali Bayramovun müəllifə minnətdarlıq məktubu



Зәңгилән шәһәр орта мәктәбинин 1971-ци ил бурaxılışı

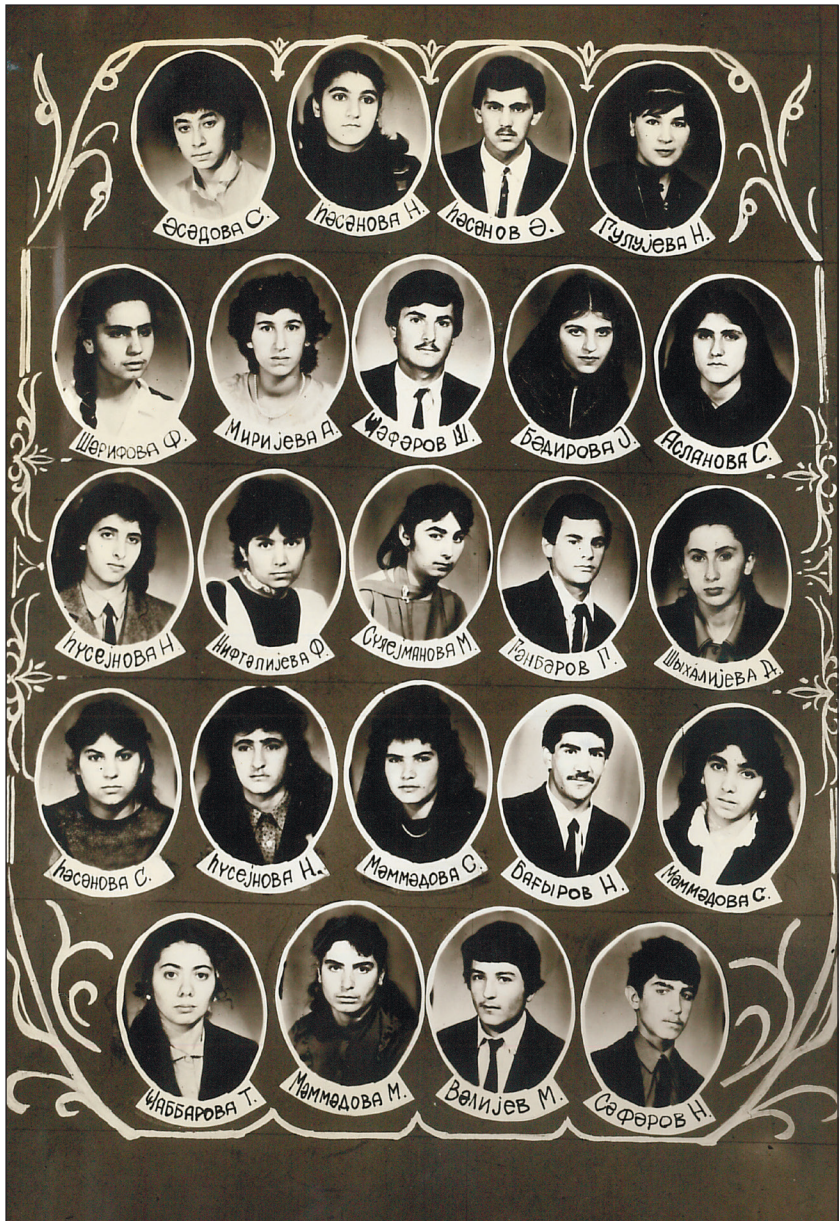

Zəngilan şəhər orta məktəbinin 1978-ci il buraxılışı



**Zəngilan şəhər orta məktəbinin ibtidai sinif müəllimi
Əntiqə Sailova şagirdlərlə.**



**Şəkildə soldan sağa Əli Sobulunun ailəsi: Fərzəli (qaynatası),
Gövhər (qaynanası), Şüşə (anası), Zərnigar (bacısı qızı),
Ruslan (bacısı oğlu), Sevin (qızı), Seyfulla (oğlu), Azər (bacısı
oğlu), Kamal (oğlu), Rahilə (yoldaşı),
Əli Sobulu və Mənsura (bacısı). 2003 dekabr.**



Şəkildə soldan sağa: Əli Sobulu (Cümşüdlü) və bacısı Mənsimə Cümşüdova. 1960-cı il



Şəkildə soldan sağa: Əli Sobulunun (Cümşüdlü) bacısı Mənsurə, anasının anası Hürüxan və Əli Sobulu. 1960-cı il

V
INTERNATIONAL
MUSIC COMPETITION

CA

CA AVE
MUSICA

COMPLÉTIÓN ORGANIZADO: CASPI ART SANAT VE SANATSAL EĞİTİM HİZMETLERİ TİC. LTD. ŞTİ

BY VIDEOS
TURKEY — RUSSIA
28.09.2021 – 12.10.2021

With support of the **Boris Taranov's**
Sheet Music Archive (all-Russian Media Library)

DIPLOMA
1ST PLACE

Хоровой коллектив
учащихся музыкальной школы № 22 им. Ниязи
conductor Балагадашева Ягут



Professor, Academician
Boris Taranov
Chairman of the Jury

Ilgar Eyyubov
Art Director

**Yaqut Balaqadaşovanın birinci dərəcəli
Beynəlxalq diplomu**

Seyfulla ilə Şüşənin nəticələri





**1941-1945-ci illər müharibəsinin Zəngilanlı veteranları.
Ayaq üstə duranlardan soldan sağa altıncı
Bədirxanov Seyfulla Cümü oğlu**



Sobulu paxlavası



Sobulu badamburası

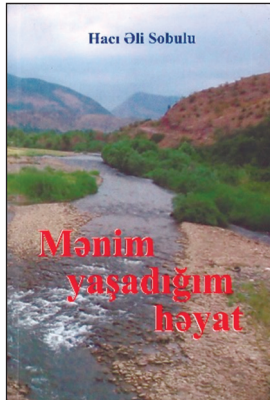
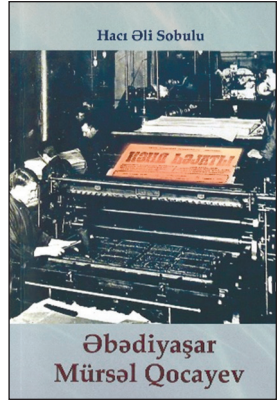
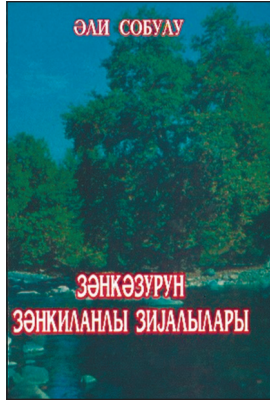

Mündəricat

Redaktordan	3
Müəllifdən	15
Sobu kəndi barədə	17
Nəslimiz barədə	19
Atam Sobuda.	19
Atam 1941-1945-ci illər müharibəsində	21
Yaralanması.....	21
Hərbi biletdə olan qeydlərdən.	22
Cəbhədən dönüş	24
Seyidlər kəndindən olan Həsən dayının söhbəti.	24
Niyə gəlmədi.	24
6-7 aylıq Sobu həyatı.	25
Seçim. Hara getməli.	25
Müharibədən sonra.....	27
Atam yerli sənaye kombinatında.	27
Suvarma Sistemləri İdarəsində.	28
Rayon İstehlak Cəmiyyətində (Raypo).	32
Bir haşiyə.	33
Alı (həkim) Cəfərovun 40 mərasimində.	33
70 il sonra.....	35
Bəna, suvaqçı, dülgər, dəmirçi, rəngsaz atam.....	35
Atamın orden və medalları.....	37
Başibəlalı çarx	43
Bizim ata-anamıza müraciət formamız: Sefi Şüşə.....	46
Atamdan sonra.	46
Hürüxan nənəm.....	48
Anam Bədirxanova Şüşə Kamal qızı	49
Sən saydığımı say gör fələk nə deyir	50
Bir əlavə	52
Bacım Cümşüdova Mənsimə Seyfulla qızı (1947-1992).....	53

Bacım Cümşüdova Filyar Seyfulla qızı (1950-1959).....	55
Mən Cümşüdlü Əli Seyfulla oğlu	56
Bədirxanova Mənsurə Seyfula qızı	56
Bədirxanov Davud Seyfulla oğlu.....	57
Balaqadaşova Yaqut Seyfulla qızı.....	58
Ailəmizinn ilk həkimi	59
Son olaraq	59
Mən kiməm	60
Anamın əl işlərindən.....	61
Bacım Mənsimənin əl işlərindən	80
Cümşüdlü Kamalın əl işlərindən.....	81
Zəngilan şəhər orta məktəbinin 1971-ci il buraxılışı	85
Zəngilan şəhər orta məktəbinin 1978-ci il buraxılışı	86
Şəcərə.....	89
Yaqut Balaqadaşovanın I dərəcəli Beynəlxalq diplomu	90
Seyfulla ilə Şüşənin nəticələri.....	91

Mətbəənin direktoru: *Elman Qasimov*

Dizayner: *Azər Aydın*

Çapa imzalanmışdır: 11.04.2022.

Formatı 60x90 1/16.

Həcmi 6 ç.v. Sifariş № 39. Tiraj 300

«Zərdabi Nəşr» MMC Nəşriyyat Poliqrafiya müəssisəsi

Tel: (012) 514-73-73, mob. (050; 070) 344 76 01

e-poçtu: zerdabi_em@mail.ru